

Eine effiziente und umweltfreundliche Lösung zur Beheizung von Immobilien

Finnische Gebwell G-Eco® Wärmepumpen.



GEBWELL
PURE HEAT

Mit freundlichen Grüßen aus Finnland

Wir sind für unsere umweltfreundlichen Heiz- und Kühllösungen bekannt – wir produzieren reine Wärme in Nord-Savo.

Unsere Basis und unsere Wurzeln befinden sich in Leppävirta, Finnland, wo wir unseren Hauptsitz und mehr als 20.000 m² Produktionsanlagen haben.

Für eine sauberere Zukunft

Als Finnen verstehen wir die Bedeutung des Heizens. Dies treibt unseren Wunsch nach Fortschritt an. Der Wunsch, kontinuierlich sauberere und intelligentere Lösungen für die Heizung und Kühlung von Wohnhäusern und anderen Gebäuden zu schaffen. Wir glauben, dass die Nutzung sauberer Hitze eine Einstellung ist, ein Akt des guten Willens für das Klima. Wir wollen Pionierarbeit im Energiesektor auf dem Weg in eine sauberere Zukunft leisten.

Wir sind von mehr Möglichkeiten umgeben als je zuvor. Die Energiebranche befindet sich in einem Wendepunkt, da die Menschen zunehmend an dem Wohlergehen des Planeten und den Möglichkeiten interessiert sind, wie jeder von uns zu einer besseren Zukunft beitragen kann.



Breites Sortiment – eigene Kollektion und eigenes Design

Viel Auswahl

Wir stellen Geräte zur Nutzung umweltfreundlicher Heizmethoden, Fernwärme und Erdwärme sowie der Abluft aus Gebäuden her. Unsere Produktpalette umfasst Fernwärme-Übergabestationen, Erdwärmepumpen und Energiespeicher. Wir produzieren und verkaufen auch Pivaset-Feuerlöschprodukte.

Interne Designabteilung

Wir haben in unsere eigene Designabteilung und unser eigenes Labor investiert. Das interne Design gewährleistet einen hohen Qualitätsstandard bei der Entwicklung und Prüfung. Wir entwickeln uns kontinuierlich weiter, um sicherzustellen, dass unsere Geräte zuverlässig und einfach zu installieren und zu bedienen sind. Zu den Früchten unserer Produktentwicklung gehören die neuen Wärmepumpen für Immobilien, die in dieser Broschüre vorgestellt werden.

Eines der größten Finnlands

Unsere Geräte bieten eine zuverlässige Heizung für eine steigende Anzahl von öffentlichen Gebäuden, Industrieimmobilien und Wohnungsbauunternehmen. Unsere Fernwärme-Übergabestationen und Wärmepumpen der Immobilienklasse gehören zu den beliebtesten in Finnland.

Wir schulen kontinuierlich

Wir bieten unseren Kunden und Partnern kostenlose Schulungen zur Installation und Wartung unserer Wärmepumpen. Unser kompetentes technisches Support-Team steht auch Fachleuten zur Verfügung.

Erdwärme – saubere und erneuerbare Energie

Die Erdwärme ist Energie, die der Boden aus der Sonne und geothermischer Energie aus dem Erdinneren gewonnen hat – Energie, die durch die Erdwärmepumpentechnologie genutzt werden kann, um Gebäude und Brauchwasser zu erwärmen. Diese umweltfreundliche lokale Wärme steht jedem zur Verfügung – alles, was man braucht, ist die Ausrüstung, um sie zu nutzen.

Ein Erdwärmesystem beinhaltet Vorrichtungen zum Rückgewinnen und Verteilen von Wärmeenergie. Eine Erdwärmepumpe ist das Herzstück eines Erdheizsystems.

Die Erdwärme wird durch einen Solekreislauf gewonnen, der in den Boden oder ein Gewässer eingebettet oder in einem in den Fels gebohrten Energiebrunnen versenkt werden kann. Erdwärme ist saubere, erneuerbare Energie, die keine natürlichen Ressourcen verbraucht, wenn sie übertragen wird, und keine Transportausrüstung benötigt.

Erdwärme verursacht keine Kohlendioxid- oder Partikelemissionen, die die globale Erwärmung beschleunigen, daher handelt es sich um eine ökologische Form der Heizung.

Abwärme zur Wiederverwendung mit einer Wärmepumpe

Neben konventioneller Erdwärme können Wärmepumpen Wärme ausnutzen, die sonst ungenutzt bleibt: Abwärme, wie die Wärme in der Abluft, aus industriellen Prozessen und landwirtschaftlichem Schlamm.

Wenn ein Lüfter die Luft aus einem Wohnblock absaugt, wird auch eine erhebliche Menge an Wärmeenergie entfernt, für die bereits bezahlt wurde. Die Rückgewinnung der Abluftwärme bedeutet, dass diese Wärmeenergie zurückgewonnen und wiederverwendet wird, um das Gebäude zu erwärmen.

Der Abluftlüfter wird durch eine Wärmerückgewinnungseinheit ersetzt, bei der der Wärmetauscher die Wärme aus der Abluft sammelt und sie an die Wärmesammelflüssigkeit auf der anderen Seite des Wärmetauschers überträgt.

Die erwärmte Wärmesammelflüssigkeit wird über ein im Gebäude oder an seiner Außenwand installiertes Rohr zur Wärmepumpe im Technikraum des Gebäudes gefördert. Die aus der Abluft zurückgewonnene Wärme wird mit einer Wärmepumpe zum Erwärmen von häuslichem Warmwasser oder dem Wasser im Wärmeverteilungsnetz genutzt.

Es lohnt sich, ein Wärmerückgewinnungssystem gut zu planen. Der Planungsdienst kann entweder separat von einem SHK-Designbüro oder als Teil der allgemeinen Arbeit des Standorts bezogen werden. Gebwell unterstützt das Design bei der Bewertung und Auswahl der Wärmepumpe, der Wärmeübergabestation und der Wärmerückgewinnungseinheiten.





Unterstützung während des gesamten Lebenszyklus des Geräts

Es ist uns wichtig, dass Ihr Projekt ein Erfolg ist und Ihr Kunde mit seiner Wahl zufrieden ist. Die Experten unserer Verkaufs- und After-Sales-Abteilung stehen Ihnen während des gesamten Lebenszyklus des Systems zur Verfügung.

Wir unterstützen Sie bei der Dimensionierung und bei der Auswahl eines Geräts und beraten Sie bei der Installation, Inbetriebnahme und Systemüberwachung. Unser technisches Support-Team kann Ihnen bei Wartungsarbeiten helfen, und unser Ersatzteil-Vertriebsservice erleichtert die Bestellung von Ersatzteilen.

Mit einem Vertrag mit dem Gebwell Smart Hub können Sie die von Ihnen installierten Systeme in Echtzeit überwachen und die Einstellungen nach Bedarf anpassen.



Unterstützung bei der Dimensionierung

Die Experten unseres Vertriebsteams unterstützen Sie in der Dimensionierungsphase Ihres Heiz-/Kühlsystemprojekts. Unsere Experten verfügen über jahrelange Erfahrung in der Dimensionierung von Wärmepumpensystemen.



Angabe eines geeigneten Systems

Wir beraten Sie bei der Suche nach der optimalen Gerätekonfiguration für die Heiz- und Kühlanforderungen Ihres Projekts. Unser Designteam erstellt ein PI-Diagramm, das Sie an Ihr Angebot anhängen können. Wir können Modelldarstellungen unserer Geräte bereitstellen, damit Sie sehen können, wie viel Platz sie benötigen, und über den idealen Standort entscheiden können.

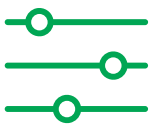

Bemaßungswerkzeug

Wir bieten ein Bemaßungswerkzeug, mit dem Sie den Standort bemessen und Energie- und Sparsberechnungen für die von Ihnen angebotene Konfiguration generieren können. Wir empfehlen, für Standorte mit mehr als zehn Energiebohrungen ein separates Wärmebrunnendesign in Auftrag zu geben.



Technischer Support für Ihre Wartungsanforderungen

Unser technisches Support-Team steht Ihnen zur Verfügung, wenn Ihr System gewartet werden muss. Unsere technischen Experten verfügen über jahrelange Erfahrung in der Wartung und in technischen Fragen im Zusammenhang mit Wärmepumpensystemen.



Ersatzteil-Service

Unser Ersatzteil-Vertriebsservice bietet Ersatzteile für Wärmepumpen, Fernwärme-Übergabestationen und Speicher. Unser Ersatzteil-Vertriebsservice beantwortet gerne alle Fragen, die Sie zu Ersatzteilen, Angebotsanfragen und Bestellungen haben.



Gebwell Smart Hub

Der browserbasierte Gebwell Smart Hub bietet eine kostengünstige Echtzeitüberwachung der von Ihnen installierten Geräteflotte ohne Vor-Ort-Besuche. Über den Hub können Sie auch Einstellungen anpassen, Alarme stummschalten, Systemtrends überwachen und notwendige Wartungsarbeiten erkennen.



NEU!

G-Eco Core 40	
HVAC-Nummer	5362643
Heizleistung (0°/35° und 0°/55°), kW	9,6 – 39,0 und 9,3 – 36,1
Kühlleistung (0°/35° und 0°/55°), kW	7,5 – 29,7 und 6,0 – 23,2
Eingangsleistung (0°/35° und 0°/55°), kW	3 – 10,9 und 4,2 – 14,9
Maximale Eingangsleistung, kW	20
Maximaler Betriebsstrom, A	37
COP (0°/35° und 0°/55°, 70 Hz)	3,8 und 2,5
SCOP (0°/35° und 0°/55°, EN 14825)	3,9 und 3,2
Kältemittel, kg	1,8
CO2-Äquivalenz Tonnen CO2 kg	0,000036
Schallpegel (ISO 3741:2010), Lw(A), dB	57 – 67
Außenabmessungen (Länge x Breite x Höhe), mm	850 x 690 x 1850
Gewicht, kg	350

* Ausgangsdaten gemäß EN 14511

G-Eco[®] Core 40 Wärmepumpe

Gebwell G-Eco Core ist eine leistungsstarke IoT-Wechselrichter-Wärmepumpe, die das umweltfreundliche Kältemittel R290 verwendet. R290, auch bekannt als Propan, ist ein Kohlenwasserstoff, der sich im Vergleich zu herkömmlichen Kältemitteln aus Fluorkohlenwasserstoff (HFC) nur minimal auf die globale Erwärmung auswirkt. Das Kältemittel R290 hat einen GWP von nur 0,02 und einen ODP von 0.

Gebwell G-Eco Core kann sich dank seines wechselrichter-gesteuerten Kompressors das ganze Jahr über an den Energiebedarf des Gebäudes anpassen. Die stufenlose Wechselrichterregelung stellt sicher, dass die Heizleistung genau den Anforderungen des Netzwerks entspricht, ohne dass es zu Über- oder Unterheizung kommt, wodurch Ihre Heizkosten minimiert werden.

G-Eco Core ist mit dem Gebwell Smart Cloud Service des Herstellers verbunden, sodass die Wärmepumpe über den browserbasierten Gebwell Smart Hub ferngesteuert werden kann.

Neuer Regler, IoT-Funktionen

- Leistungsklasse 10 – 39 kW

Temperaturstufen

- Maximale Zulaufwassertemperatur: +75 °C
- Empfohlene Temperaturen im Kollektor: –5...+20 °C (+30 °C)*

Kältemittel R290, Abfüllung 1,8 kg

Integrierte Quellen- und Ladepumpen

Betriebsstrom der Schutzeinrichtung 3 x 40 A

* Temporäre Überschreitung zulässig

G-Eco Pro 120

HVAC-Nummer	5322044
Heizleistung (0°/35° und 0°/55°), kW	52,8 – 119,0 und 50,7 – 108,0
Kühlleistung (0°/35° und 0°/55°), kW	38,0 – 88,0 und 31,5 – 71,0
Eingangsleistung (0°/35° und 0°/55°), kW	13,8 – 29,9 und 17,5 – 39,5
Maximale Eingangsleistung, kW	40,1
Maximaler Betriebsstrom, A	71,5
COP (0°/35° und 0°/55°)	4,2 und 3,1
SCOP (0°/35° und 0°/55°, EN 14825)	4,3 und 3,4
Kältemittel, kg	4,7
CO2-Äquivalenz Tonnen CO2 kg	0,000094
Schallpegel (ISO 3741:2010), Lw(A), dB	65 – 70
Außenmaße (Länge x Breite x Höhe), mm	1270 x 770 x 1870
Gewicht, kg	800

* Ausgangsdaten gemäß EN 14511

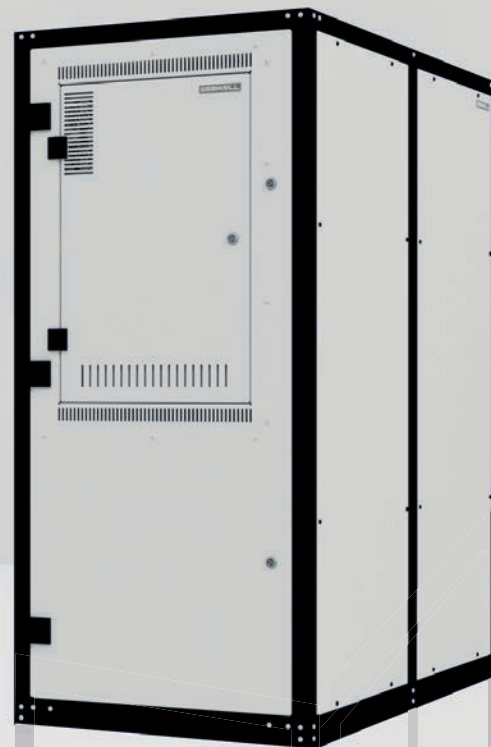

NEU!

G-Eco[®] Pro 120 Wärmepumpe

Gebwell G-Eco Pro ist eine wechselrichtergesteuerte Wärmepumpe für Gebäude, die das umweltfreundliche und natürliche Kältemittel R290 verwendet. R290 Kältemittel, auch bekannt als Propan, hat einen GWP von nur 0,02 und einen ODP von 0.

Der wechselrichtergesteuerte G-Eco Pro kann ganzjährig an den Energiebedarf des Gebäudes angepasst werden. Die stufenlos einstellbare Wechselrichtersteuerung des Kompressors stellt sicher, dass die Leistung des Geräts genau ohne Über- oder Unterheizung den Anforderungen des Netzwerks entspricht, wodurch Ihre Heizkosten minimiert werden.

Wenn die G-Eco Pro Wärmepumpe mit dem Gebwell Smart Cloud Service des Herstellers verbunden ist, kann sie über den browserbasierten Gebwell Smart Hub ferngesteuert werden. Mit dem Hub kann Ihr Wartungsunternehmen den Status des Heizsystems ansehen und die Heizeinstellungen aus der Ferne anpassen.

Die G-Eco Pro Wärmepumpe wurde speziell für Propan entwickelt, und ihre Kompressoreinheit ist vollständig isoliert.

Neuer Regler, IoT-Funktionen

Leistungsbereich 53–119 kW

Temperaturstufen



- Max. Zulaufwassertemperatur 0 / +63 °C
- Empfohlene Temperaturen im Kollektor: -5...+20 °C (+30 °C)*

Kältemittel R290, Abfüllung 4,7 kg

Betriebsstrom der Schutzeinrichtung 3 x 80 A

* Temporäre Überschreitung zulässig

G-Eco Wärmepumpen – Technische Daten

		G-Eco Core 40	G-Eco Pro 120
HVAC-Nummer		5322039	5322044
Heizleistung (0°/35° und 0°/55°) ¹	kW	9,6 – 39,0 und 9,3 – 36,1	52,8 – 119,0 und 50,7 – 108,0
Kühlleistung (0°/35° und 0°/55°) ¹	kW	7,5 – 29,7 und 6,0 – 23,2	38,0 – 88,0 und 31,5 – 71,0
Elektrische Leistung (0°/35° und 0°/55°) ¹	kW	3 – 10,9 und 4,2 – 14,9	13,8 – 29,9 und 17,5 – 39,5
COP (0°/35° und 0°/55°) ¹		3,8 und 2,5 ²	4,2 und 3,1 ³
SCOP (0°/35° und 0°/55°, EN 14825)		3,9 und 3,2	4,3 und 3,4
Energieeffizienzklasse, Zwischenklima, Fußbodenheizung			
Durchfluss des Ladekreislaufs		0,5 – 1,9 ⁴	2,5 – 5,8 ⁴
Wärmesammelflüssigkeit		Denaturiertes Ethanol 25-30 Gew.-%	Denaturiertes Ethanol 25-30 Gew.-%
Kollektor-Fluss	l/s	0,7 – 2,4 ⁵	3,1 – 7,2 ⁵
Maximal zulässiger externer Druckverlust bei Nenndurchfluss	kPa	100	150
Maximaler Betriebsdruck der Heizungsanlage / Solekreislauf (Netzwerkdruck muss berücksichtigt werden)	bar	10 / 10	10 / 10
maximale Ausgangstemperatur des Heizwassers, C°	°C	+75	0 / +63
Betriebstemperatur Kollektor	°C	-5...+20 (+30) ⁶	-5...+20 (+30) ⁶
Anzahl Kompressoren		1	1
Art des Kompressors		Scroll (frequenzgesteuert)	Kolben
Weicher Anlasser		Wechselrichter	Wechselrichter
Integrierte Ladepumpe		ja (Frequenzwandler)	nein
Integrierte Solekreislaufpumpe		ja (Frequenzumwandler)	nein
Elektrischer Anschluss		400 VAC, 3L+N+PE, 50 Hz	400 VAC, 3L+N+PE, 50 Hz
Betriebsstrom der Schutzeinrichtung	A	3 x 40	3 x 80
Enthält fluoridierte Treibhausgase		nein	nein
Hermetisch abgedichtet		ja	ja ⁷
Kältemittel		R290	R290
GWP (globales Erwärmungspotenzial)		0,02	0,02
Kältemittelabfüllung	kg	1,8	4,7
CO ₂ -Äquivalenz	Tonnen CO ₂ , kg	0,000036	0,000094
Schallpegel	dB (A)	57 – 67 ⁸	65 – 70 ⁸
Außenabmessungen (Länge x Breite x Höhe)	mm	850 x 690 x 1850	1270 x 770 x 1870
Gewicht	kg	350	800
Anschlüsse des Wärmeversorgungskreislaufs		G1 1/2" it ⁹	G2 1/2" it
Anschlüsse des Solekreislaufs		G1 1/2" it	G2 1/2" it
Belüftung	mm	80 mm	100 mm
Entlüftung	mm	-	Cu 35 mm

¹ Ausgangsdetails (gemäß EN 14511) ² 70 Hz ³ 50 Hz ⁴ 0/35, 30-110 Hz, Delta T 5 ⁵ 0/35, 30-110 Hz, Delta T 3 ⁶ vorübergehende Überschreitung zulässig ⁷ halbhermetisch abgedichtet ⁸ ISO 3741_2010 Lw(A) ⁹ it = Innengewinde

G-Eco Core 40 – Abmessungen

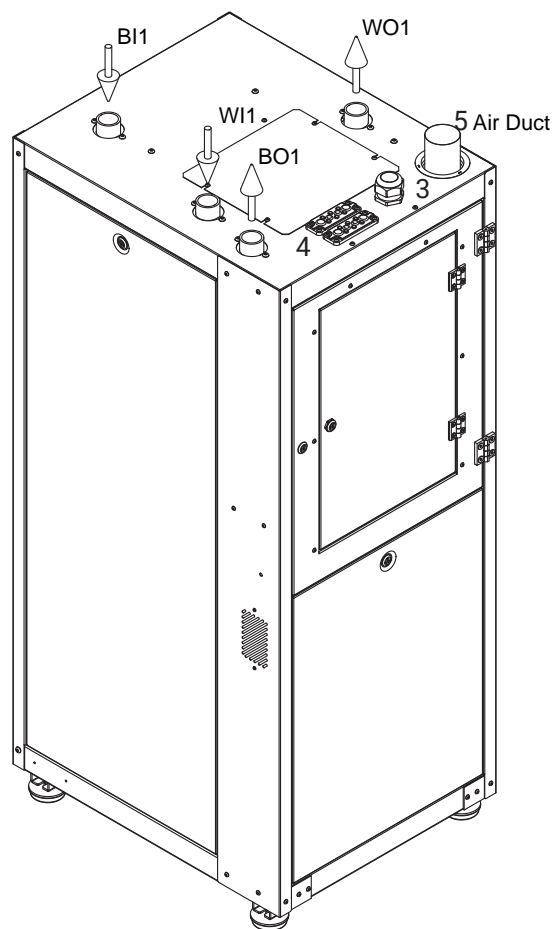

Abmessungen

T	790 mm
B	690 mm
H	1850 mm

Anschlüsse

	Anschlüsse	Größe
B01	Kollektorversorgung/-ausgang	G1 1/2" it
B12	Kollektor zurück/in	G1 1/2" it
W01	Heizungsversorgung/-ausgang	G1 1/2" it
W12	Heizung zurück/in	G1 1/2" it
3	Durchleitung, Stromversorgung	-
4	Mehrfachflanschdurchführung – Sensoren, Steuer- und Datenübertragungskabel	-
5	Belüftung	80 mm

G-Eco Core 40 – Abmessungen der Installation

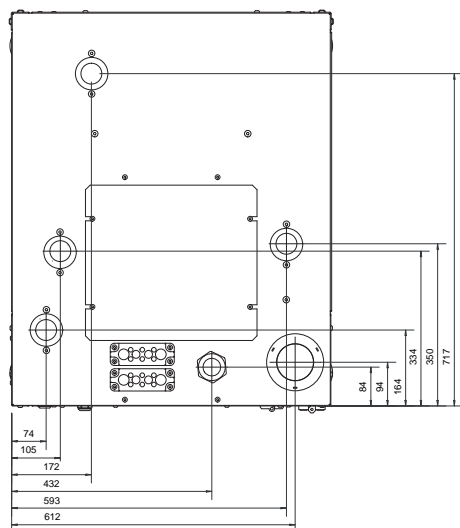

Erforderlicher Servicebereich

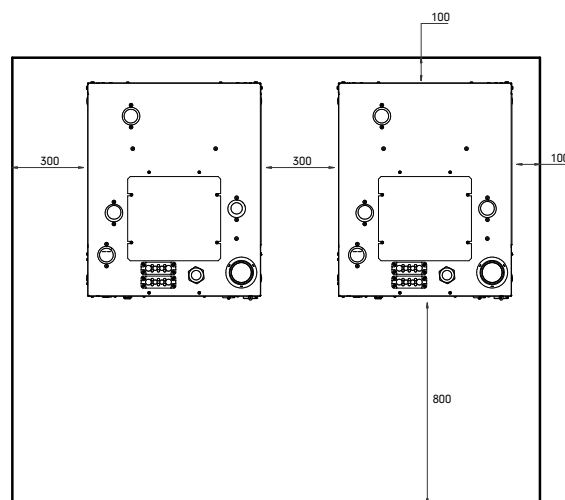
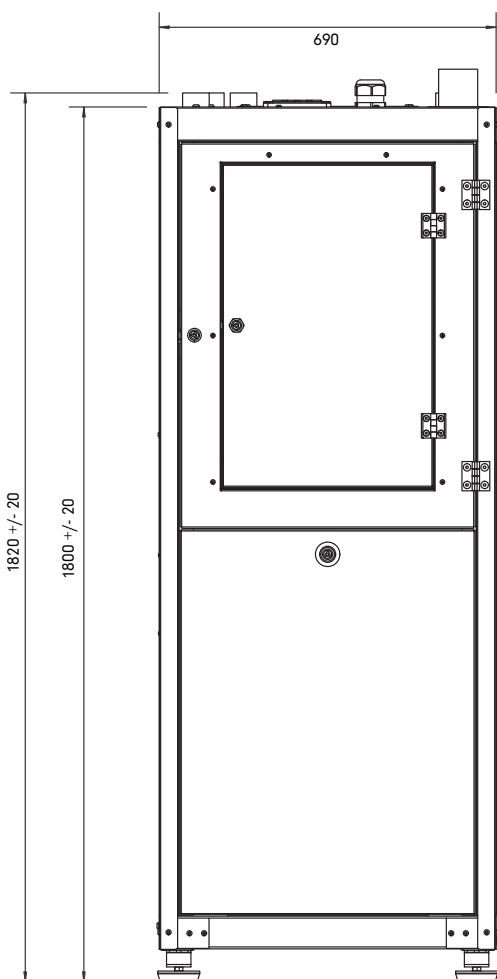
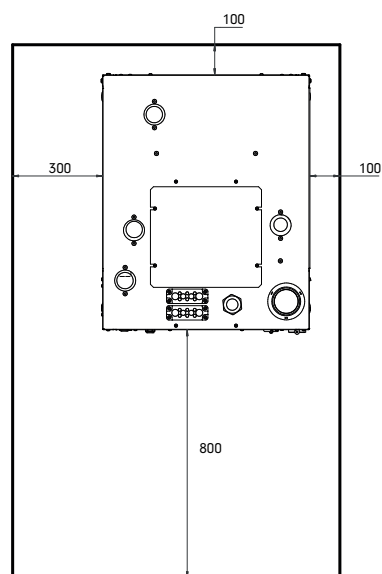

G-Eco® Pro – Abmessungen

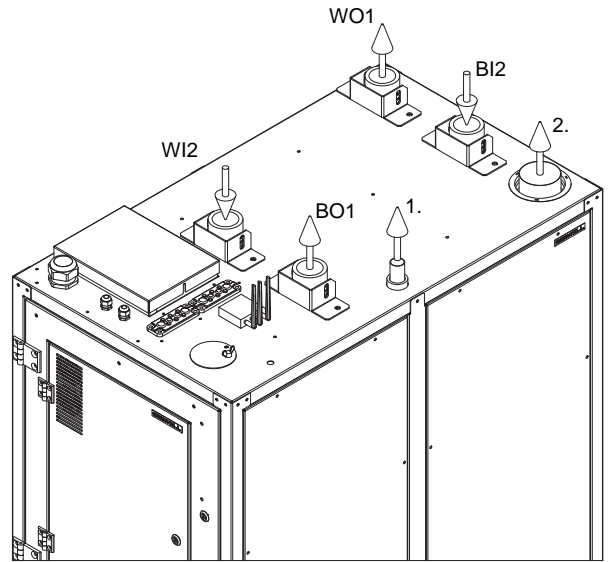

Abmessungen		Anschlüsse		Größe
D	1270 mm	BO1	Kollektorversorgung/-ausgang	G2 1/2" it
W	770 mm	BI2	Kollektor zurück/in	G2 1/2" it
H	1870 mm	WO1	Heizungsversorgung/-ausgang	G2 1/2" it
		WI2	Heizung zurück/in	G2 1/2" it
		1	Entlüften	Cu 35 mm
		2	Belüftung	100 mm

G-Eco Pro – Abmessungen der Installation

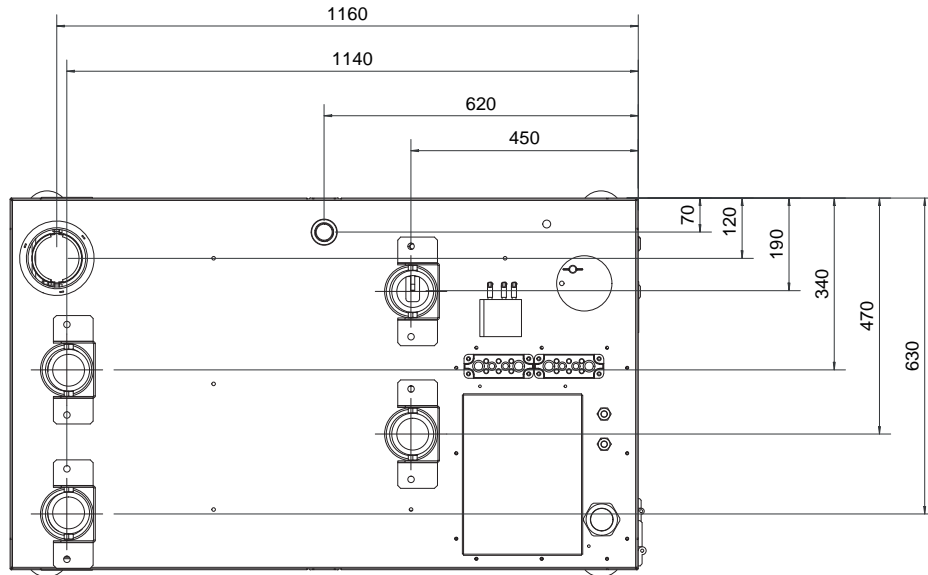

Erforderlicher Servicebereich

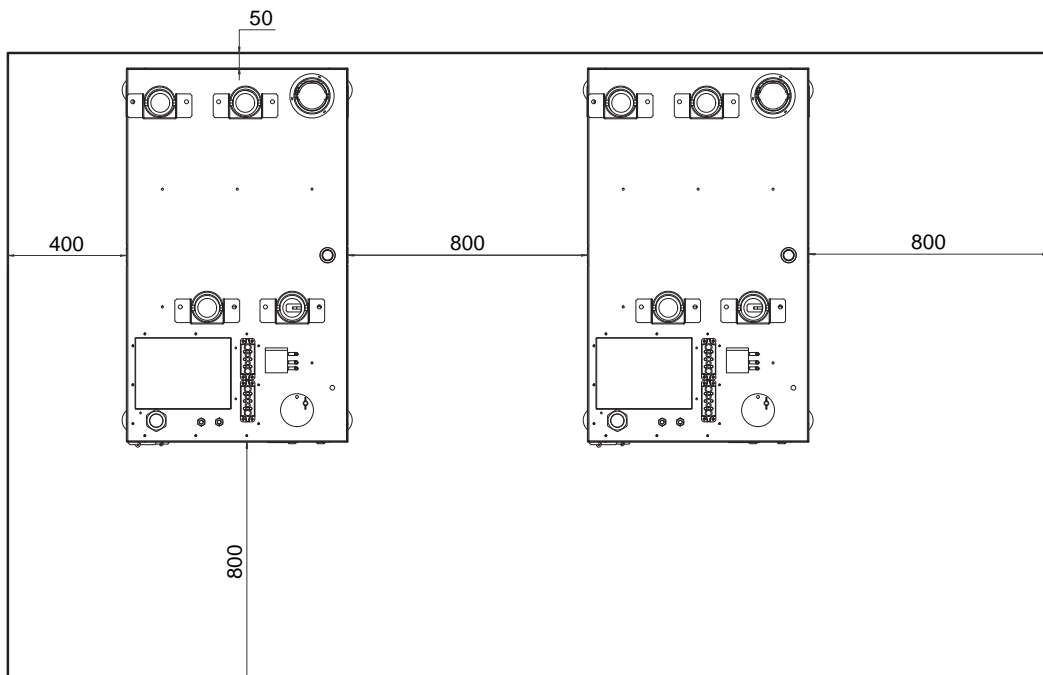

Gebwell Smart – reines intelligenteres Heizen

Gebwell Smart bringt die Gebäudeheizung ins digitale Zeitalter – Komfort, Einfachheit und erhebliche Energieeinsparungen. Gebwell Wärmepumpen, die mit dem Gebwell Smart Cloud Service verbunden sind, bieten eine intelligente, energieeffiziente Lösung für jedes Gebäude.

Ständig sich weiterentwickelnde Gebwell Smart Wärmepumpen

Jede Gebwell Smart Wärmepumpe ist im Werk mit dem Gebwell Smart Cloud Service verbunden. Die IoT-Wärmepumpe kommuniziert mit dem Cloud-Dienst über den gesamten Garantiezeitraum und auch nach Ablauf der Garantie, solange der Fernzugriffsservice in Kraft ist.

Der Cloud-Service nutzt das Internet der Dinge (Internet of Things, IoT), und die Serviceplattform bietet erstklassige Informationssicherheit. Die Daten, die die Geräte an den Cloud-Service senden, werden gespeichert und zur intelligenten Steuerung von Wärmepumpen sowie zur kontinuierlichen Entwicklung des Geräts verwendet. Derzeit befinden sich eine Reihe neuer Funktionen in der Pipeline, um die Benutzerfreundlichkeit der Gebwell Smart Wärmepumpen zu erhöhen und die Kosten zu senken.

Das Gebwell Smart Heizsystem wird komplett mit Datenverbindungen geliefert, die nur vor der Verwendung eingerichtet werden müssen. Gebwell Smart Wärmepumpen verfügen über einen Internetzugang, was bedeutet, dass das Wohnungsunternehmen keine separate Internetverbindung für die Systemsteuerung erwerben muss. Kostenlose Datenkommunikationsgebühren für die Internetverbindung in den ersten zwei Jahren.

Gebwell Smart Hub – zeigt den Echtzeitstatus der Heizungsanlage rund um die Uhr an

Gebwell Smart Wärmepumpen sind über einen Cloud-Service mit dem Gebwell Smart Hub verbunden. Wartungsunternehmen können Heizungssysteme überwachen und die Systemeinstellungen aus der Ferne anpassen, wodurch die Kosten für einen Standortbesuch eingespart werden.

Der Gebwell Smart Hub ermöglicht es auch, Fehler zu überprüfen, ohne den Standort zu besuchen. Ein potentieller Fehler oder Wartungsbedarf bestimmter Komponenten kann bereits vor einem tatsächlichen Fehler identifiziert werden. Der Smart Hub ermöglicht eine proaktive Wartung durch Überwachung des Netzwerkdrucks.

Der Smart-Hub-Administrator kann Benutzerrechte am Hub über das Administrationspanel verwalten. Der Smart Hub speichert und zeigt Messdaten von Standorten an. Der Smart Hub ermöglicht auch Anpassungen an den Standorten in Bereichen wie der Heizkurve, der Warmwasser-Haustemperatur, den Einstellungen für die Ventile in der Fernwärme-Übergabestation (PID), den Einstellungen der Zirkulatorpumpe und den Funktionen von elektrischen Tauchheizungen.



Über den Gebwell Smart Hub können Sie u.a. Folgendes anpassen:

- Allgemeine Einstellungen der Wärmepumpe
- Heiz- und Kühleinstellungen
- Warmwassereinstellungen im Haushalt
- Einstellungen der Zusatzwärmequelle

Der Preis der Gebwell Smart Wärmepumpen beinhaltet

- Datenkommunikationsgebühren für die Internetverbindung für zwei Jahre
- Browserbasierter Gebwell Smart-Hub-Service für zwei Jahre

Zubehör für Wärmepumpen

Das Produktportfolio von Gebwell Ltd. umfasst verschiedene Arten von Druckspeichern zur Ergänzung des Wärmepumpensystems, von Puffertanks bis hin zu speziellen Druckspeichern, die nach Bedarf angepasst werden können.

G-Energie Puffertanks

G-Energie-Puffertanks können verwendet werden, um die Wasserkapazität eines Heizsystems zu erhöhen. Eine höhere Wasserkapazität sorgt für einen gleichmäßigen und ausreichenden Durchfluss und verbessert den Betrieb und die Effizienz der Wärmepumpe. Eine höhere Wasserkapazität verlängert auch die Einschaltdauer des Kompressors sowie seine Lebensdauer.

- Erhältlich als 501-, 750- und 1000-Liter-Modelle, mit DN50- und DN65-Anschlüssen und in Druckklassen von 3 oder 6 bar.
- Der Druckspeichertank besteht aus Stahl, der grundiert und druckgeprüft ist.
- Die Dämmung besteht aus druckgegossenem, geschlossenzelligem Urethan.
- Standardmäßig besteht die Isolierung aus abnehmbaren Segmenten, die sich leicht abnehmen und wieder anbringen lassen.
- Die Außenfläche der Isoliersegmente besteht aus lackierter Stahlplatte mit Schutzbeschichtung.
- An der Unterseite des Druckspeichertanks befindet sich eine Stahlbasis, die das Transportieren erleichtert. Die Stahlbasis besteht aus zwei Teilen, der untere Abschnitt kann vor der Installation entfernt werden. Beim Absenken beträgt die Höhe des 501-Liter-Speichers 90 mm, des 750-Liter-Speichers 130 mm und des 1000-Liter-Speichers 150 mm weniger als der Standard.



G-Energy 300 Puffertank

- 275-Liter-Puffertank in Modulgröße.
- Puffertanks gleichen die Startintervalle von Heizgeräten aus und verbessern so die Haltbarkeit der Geräte. Beispielsweise kann ein Puffertank die Anzahl der Starts der Kompressoren einer Wärmepumpe reduzieren.
- Der Druckspeichertank besteht aus Edelstahl und die Oberflächenplatte ist eine pulverbeschichtete Stahlplatte.
- Die im Druckspeicher verwendete Isolierung besteht aus 100 mm dickem, druckgegossenem, CFC-freiem Polyurethan. Das Druckguss-Polyurethan fungiert auch als Rahmen des Druckspeichers und macht ihn robust.
- Die Nivellierfüße am Sockel erleichtern die Installation.
- Das SV-Modell verfügt über zwei elektrische Tauchheizungsanschlüsse, die maximal eine elektrische Tauchheizung mit 10-kW aufnehmen können. Elektrische Tauchheizungen werden separat bestellt.



G-Energie SV Puffertank

G-Energie SV-Puffertanks verfügen über Anschlüsse für elektrische Tauchheizungen.

- Die 501-Liter-Modelle sind mit drei Anschlüssen für elektrische Tauchheizungen, die 750-Liter-Modelle mit drei oder sechs Anschlüssen und die 1000-Liter-Modelle mit drei, sechs oder acht elektrischen Tauchheizungsanschlüssen ausgestattet.
- Der Speicher ist je nach Bedarf mit elektrischen Tauchheizungen ausgestattet, um eine ausreichende Heizung und Warmwasser zu gewährleisten.
- Die Ausstattung des Speichers mit elektrischen Tauchheizungen ermöglicht es beispielsweise, dass ein Holzbeheiztes Haus während einer Urlaubsreise mit Strom beheizt wird. Elektrische Tauchheizungen werden separat bestellt.



G-Energie PW Puffertank

G-Energie PW-Puffertanks eignen sich für die Vorwärmung von Brauchwasser und Puffertanks für Heizsysteme.

- In Gebäuden mit einer Wärmepumpe ermöglicht die Vorerwärmung des Brauchwassers eine energieeffizientere Erwärmung des Brauchwassers und verbessert die Brauchwasserzufuhr.
- Zwei Flansche für Warmwasser-Vorheizspulen für den Hausgebrauch. Die 501-Liter-Puffertanks sind mit drei Anschlüssen für elektrische Tauchheizungen ausgestattet, und die 1000-Liter-Modelle sind mit drei oder sechs elektrischen Tauchheizungsanschlüssen ausgestattet. Spulen und elektrische Tauchheizungen werden separat bestellt.



G-Energy- Kühlpuffertank

G-Energy Cooling ist ein für Kühlsysteme entwickelter Puffertank.

- Kann als Puffertank z.B. für Wasserkühler und andere mechanische Kühlsysteme verwendet werden. Puffertanks gleichen die Bedingungen zwischen den Startzeiten der Kühlgeräte aus und reduzieren die Anzahl der Kompressorstarts.
- Erhältlich als 501-, 1000- und 2000-Liter-Modelle und in Druckklassen von 3 und 6 bar.
- Die Tanks bestehen aus Stahl, werden grundiert und druckgeprüft.
- 19 mm dicke Isolierung aus Zellgummi
- An der Unterseite des Druckspeichertanks befindet sich eine Stahlbasis, die den Transport erleichtert. Die Stahlbasis besteht aus zwei Teilen, der untere Abschnitt kann vor der Installation entfernt werden. Beim Absenken beträgt die Höhe des 501-Liter-Speichers 90 mm, des 750-Liter-Speichers 130 mm und des 1000-Liter-Speichers 150 mm weniger als der Standard.



G-Energy Coil Puffertank

G-Energy Coil ist mit Spulen ausgestattet und eignet sich zum Erwärmen von Warmwasser in Haushalten zusammen mit einer Wärmepumpe.

- Erhältlich als 501-, 750- und 1000-Liter-Modelle und in Druckklassen von 3 und 6 bar.
- Je nach Größe enthält der Speicher eine bis vier 25 Meter lange Spulen. Das 501-Liter-Modell ist mit einer oder zwei Spulen ausgestattet. Die 750- und 1000-Liter-Modelle sind mit einer bis vier Spulen ausgestattet.
- Die 501- und 1000-Liter-Modelle sind mit zwei Anschlüssen für elektrische Tauchheizungen und das 750-Liter-Modell mit drei Anschlüssen ausgestattet. Elektrische Tauchheizungen werden separat bestellt.
- Auch als niedriges Modell erhältlich. Das Modell mit niedriger Bauhöhe ist 2.000 mm hoch, die Isolierung an Ort und Stelle, und 1.980 mm mit abgenommener Isolierung.
- An der Unterseite des Druckspeichertanks befindet sich eine Stahlbasis, die den Transport erleichtert. Die Stahlbasis besteht aus zwei Teilen, der untere Abschnitt kann vor der Installation entfernt werden. Beim Absenken beträgt die Höhe des 501-Liter-Speichers 90 mm, des 750-Liter-Speichers 130 mm und des 1000-Liter-Speichers 150 mm weniger als der Standard.



G-Energy Speichertanks nach Maß

- Ein spezieller Druckspeicher, der für Installationen entwickelt wurde, die nicht für unsere Standardmodelle geeignet sind.
- Ausgestattet mit flexiblen Funktionen ist das Sondermodell vollständig anpassbar. Der Kunde kann die Kapazität, das Material, die Druckklasse und das Isoliermaterial des Speichers auswählen.
- Die Größe der Anschlüsse sowie die Anzahl und die Position der Anschlüsse und Sensortaschen können ebenfalls angepasst werden.
- Der Sonderspeicher ist entweder mit oder ohne Schott erhältlich.



Kollektorventilgruppe

Ventilgruppe erleichtert die Befüllung und Entlüftung des Kollektors. Darüber hinaus entfernt der Schmutzfilter die möglichen Schmutzpartikel im Flüssigkeitskreislauf.

Die Ventilgruppe ist als Zubehör für alle Gebwell Wärmepumpen gedacht.

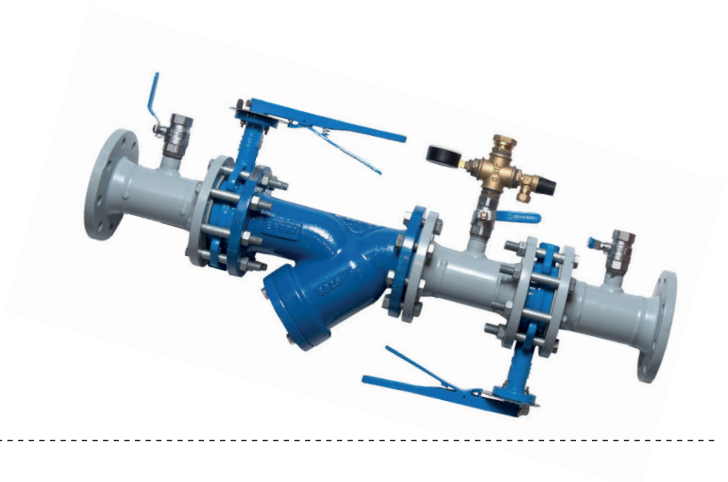

Heizungssteuergruppe

Mit der Heizungssteuergruppe ist die Einstellung des Heizungsnetzes einfach

Das Anschließen der Heizungssteuergruppe an das Heizungsnetz ist einfach und mühelos. Durch den Anschluss einer weiteren Steuergruppe an die Wärmepumpe können Sie das ganze Jahr über feuchte Räume erwärmen, unabhängig von den Heizungsanforderungen anderer Räume.

Die Heizungssteuergruppe ist als Zubehör für alle Gebwell Wärmepumpen gedacht.

Die Steuergruppe umfasst Heizpumpe, Absperrventil, Regelventil mit Stellantrieb, Schmutzfilter, benötigte Sensoren, elektrische Kabel, Aufhänger und Wandmontageschienen.

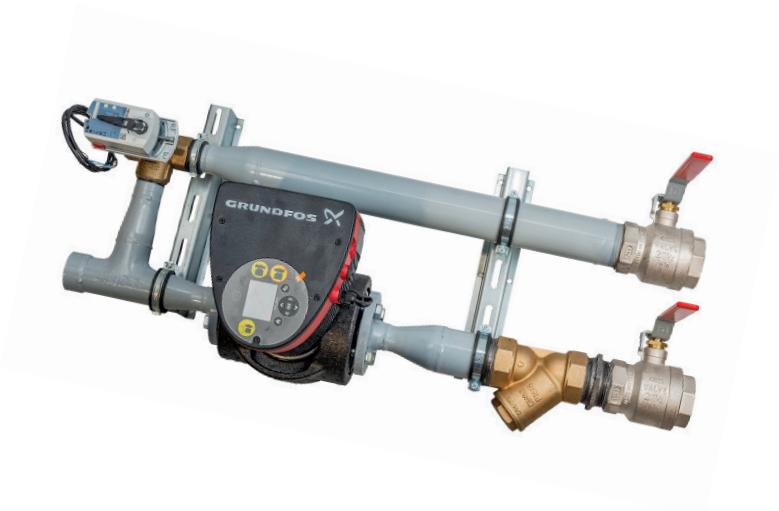

G-Eco Core 40 Leistungsdiagramme Im Folgenden wird die Leistung der G-Eco Core 40 Wärmepumpe an verschiedenen Betriebspunkten dargestellt. Die Diagramme zeigen Informationen wie den COP-Wert der Wärmepumpe außerhalb der typischen 0/35- oder 0/55-Punkte. In den Leistungs- und COP-Diagrammen repräsentiert die vertikale Achse die Leistungs-/COP-Werte und die horizontale Achse zeigt die Temperatur des Ausgangswassers an. In den Durchflussdiagrammen zeigt die vertikale Achse die Durchflussraten und die horizontale Achse die Temperaturen des Ausgangswassers.

Heizleistung [kW]

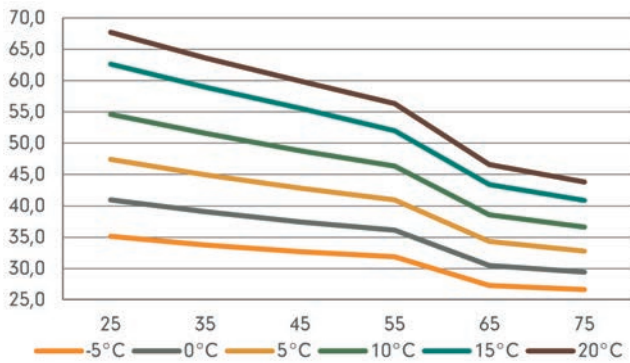

Kühlleistung [kW]

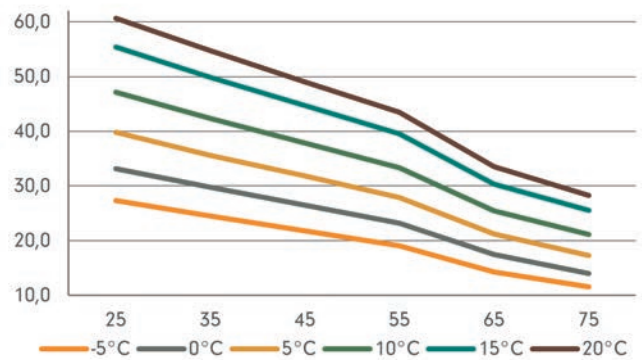

Eingangsleistung [kW]

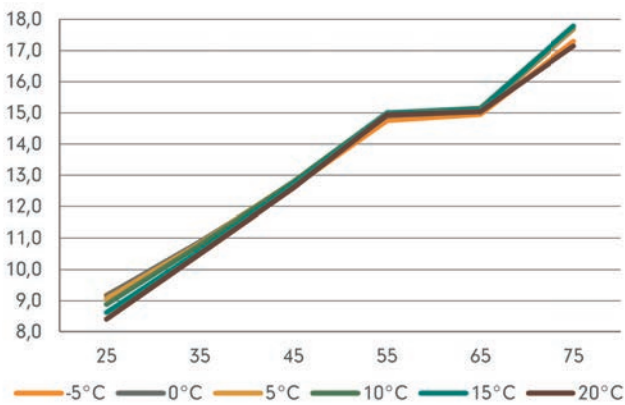

COP, 70 Hz

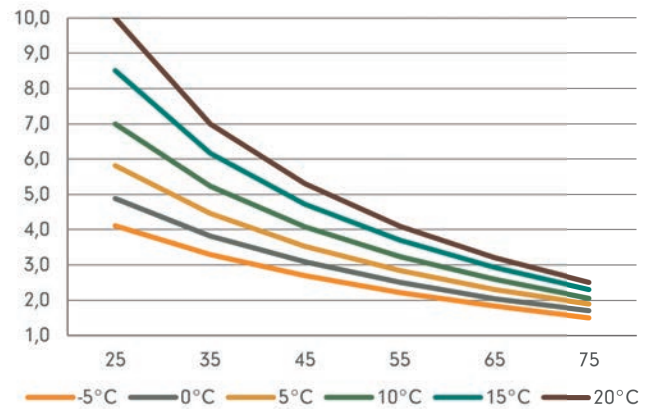

Max. externer Druckverlust, Sole [kPa - l/s]

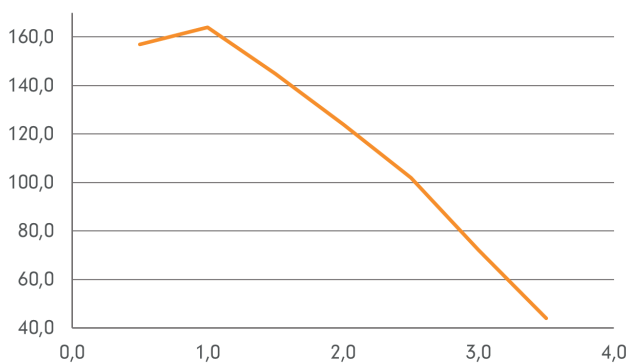

Max. externer Druckverlust, Ladung [kPa - l/s]

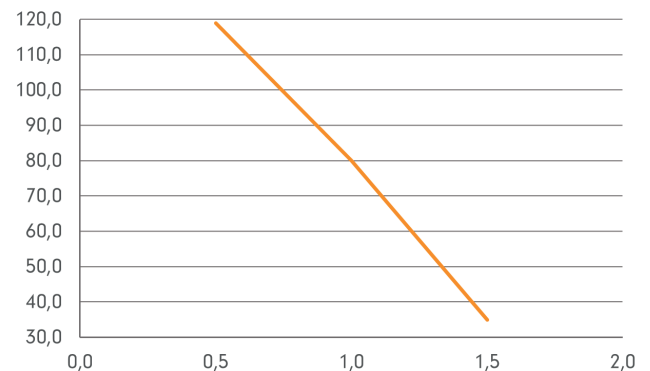

Solefluss dT4 [l/s]

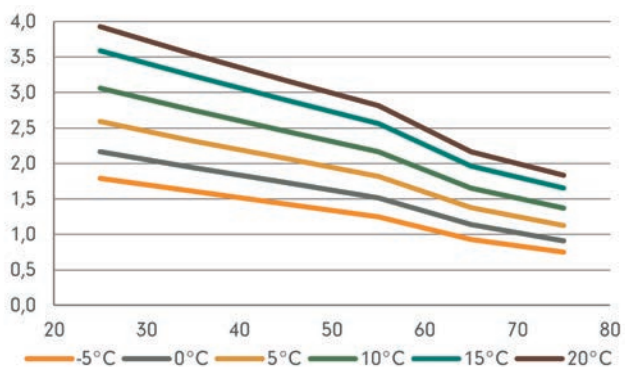

Ladestrom dT8 [l/s]

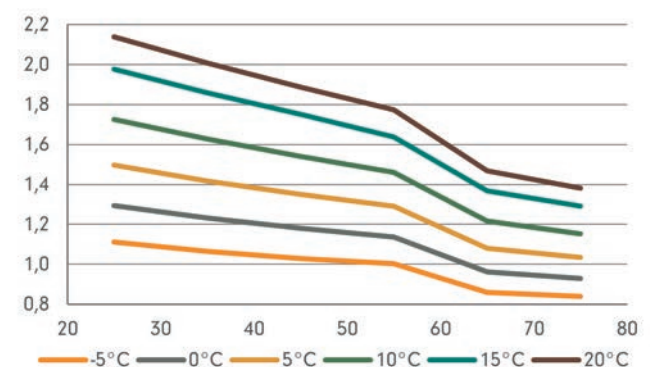

Sound power levels according to ISO 3741:2010

Precision methods for reverberation test rooms - Comparison method

Client: Gebwell Ltd. Date of test: 19.12.2024
 Object: G-Eco Core 40

Mounting conditions: Reverberation room

Operating conditions: BOW35, compressor speed 30 hz (1800 rpm).

Static pressure: 101,3 kPa
 Air temperature: 23,0 °C
 Relative air humidity: 50,0 %
 Test room volume: 183,6 m³
 Area, S, of test room: 197,7 m²

Frequency f [Hz]	L _w 1/3 octave [dB]
100	
125	46,9
160	44,0
200	46,6
250	44,6
315	45,9
400	52,4
500	50,5
630	49,1
800	43,2
1000	44,8
1250	48,3
1600	45,8
2000	45,7
2500	44,7
3150	42,2
4000	41,3
5000	41,0
6300	38,4
8000	36,2
10000	29,9

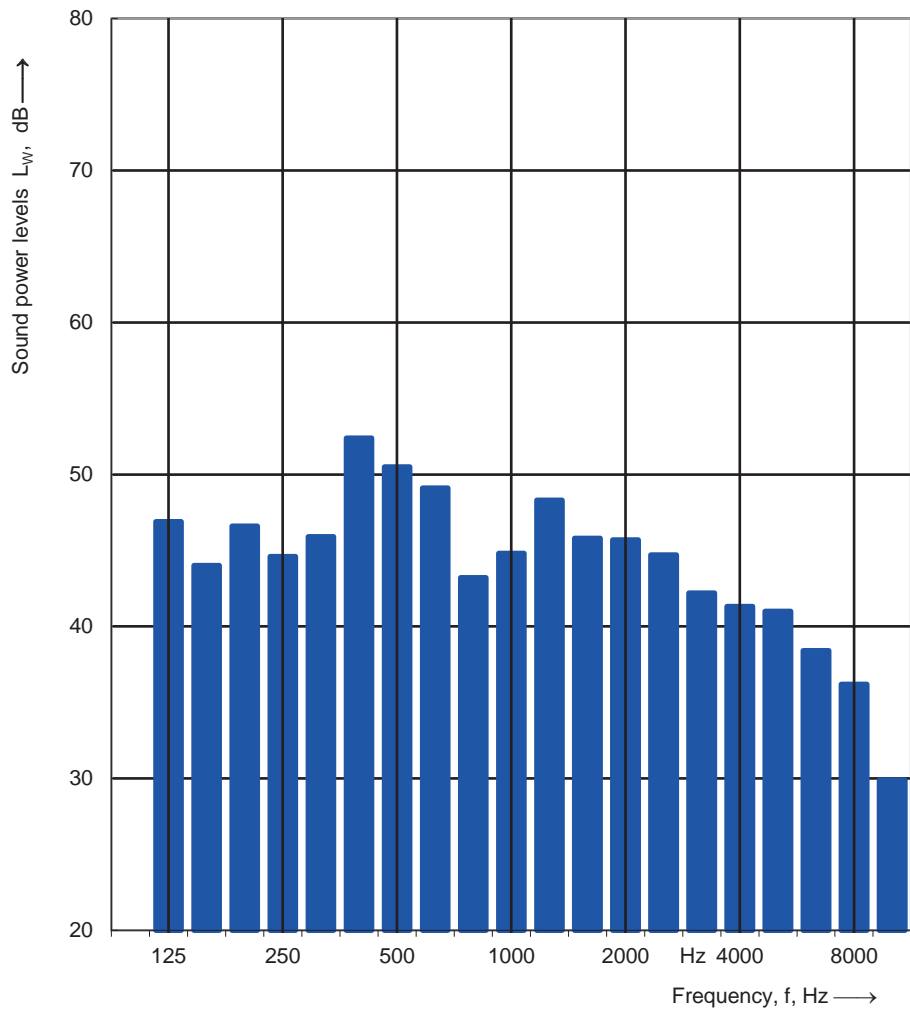

Sound power level L_w(A): 57 dB

Name of test institute: Gebwell Ltd.
 No. of test report:

Date: 19.12.2024 Signature: *A-V P*

Sound power levels according to ISO 3741:2010

Precision methods for reverberation test rooms - Comparison method

Client: Gebwell Ltd. Date of test: 19.12.2024
 Object: G-Eco Core 40

Mounting conditions: Reverberation room

Operating conditions: BOW35, compressor speed 50 hz (3000 rpm).

Static pressure: 101,3 kPa
 Air temperature: 23,0 °C
 Relative air humidity: 50,0 %
 Test room volume: 183,6 m³
 Area, S, of test room: 197,7 m²

Frequency f [Hz]	L _w 1/3 octave [dB]
100	
125	47,2
160	47,4
200	47,9
250	53,5
315	52,1
400	52,6
500	50,8
630	50,2
800	45,7
1000	45,2
1250	48,7
1600	46,2
2000	46,3
2500	44,0
3150	43,8
4000	42,0
5000	40,8
6300	38,4
8000	36,4
10000	29,7

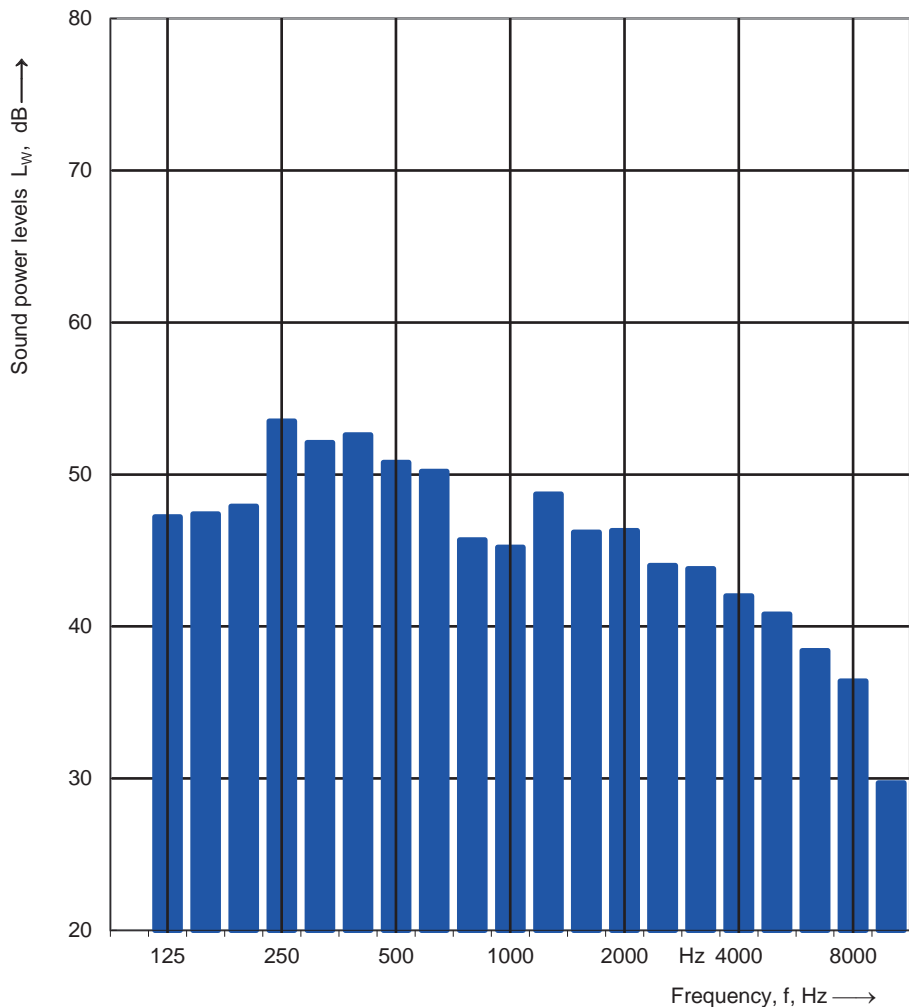

Sound power level L_w(A): 58 dB

Name of test institute: Gebwell Ltd.
 No. of test report:

Date: 19.12.2024 Signature: *A-V P*

Sound power levels according to ISO 3741:2010

Precision methods for reverberation test rooms - Comparison method

Client: Gebwell Ltd. Date of test: 18.12.2024
 Object: G-Eco Core 40

Mounting conditions: Reverberation room

Operating conditions: BOW35, compressor speed 70 hz (4200 rpm).

Static pressure: 101,3 kPa
 Air temperature: 23,0 °C
 Relative air humidity: 50,0 %
 Test room volume: 183,6 m³
 Area, S, of test room: 197,7 m²

Frequency f [Hz]	L _w 1/3 octave [dB]
100	
125	53,1
160	49,1
200	51,7
250	53,6
315	54,0
400	55,2
500	52,9
630	48,7
800	48,2
1000	44,8
1250	47,8
1600	45,7
2000	46,2
2500	44,4
3150	43,1
4000	43,5
5000	42,8
6300	41,0
8000	38,5
10000	34,2

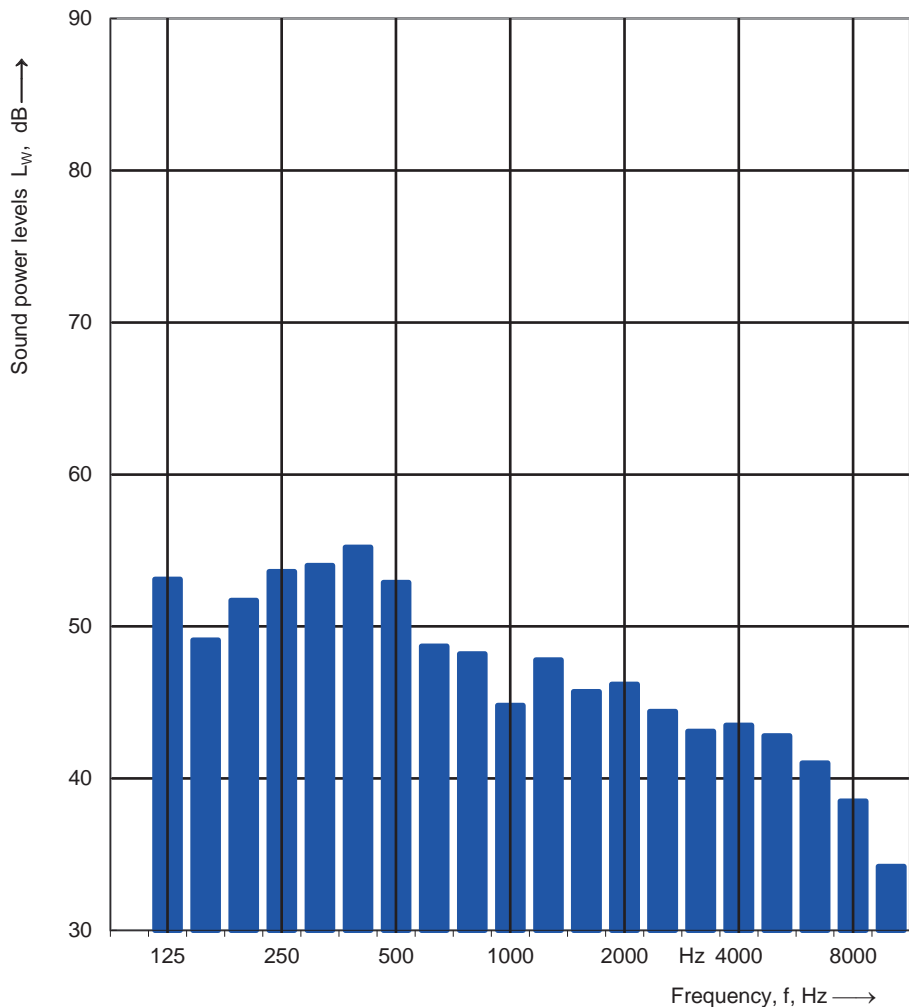

Sound power level L_w(A): 59 dB

Name of test institute: Gebwell Ltd.
 No. of test report:

Date: 18.12.2024

Signature: *A-V P*

Sound power levels according to ISO 3741:2010

Precision methods for reverberation test rooms - Comparison method

Client: Gebwell Ltd. Date of test: 18.12.2024
 Object: G-Eco Core 40

Mounting conditions: Reverberation room

Operating conditions: BOW35, compressor speed 110 hz (6600 rpm).

Static pressure: 101,3 kPa
 Air temperature: 23,0 °C
 Relative air humidity: 50,0 %
 Test room volume: 183,6 m³
 Area, S, of test room: 197,7 m²

Frequency f [Hz]	L _w 1/3 octave [dB]
100	
125	62,8
160	46,8
200	60,9
250	56,6
315	58,3
400	58,5
500	56,8
630	57,9
800	60,3
1000	61,0
1250	51,8
1600	48,1
2000	52,0
2500	52,9
3150	49,2
4000	49,8
5000	45,1
6300	41,9
8000	38,7
10000	35,2

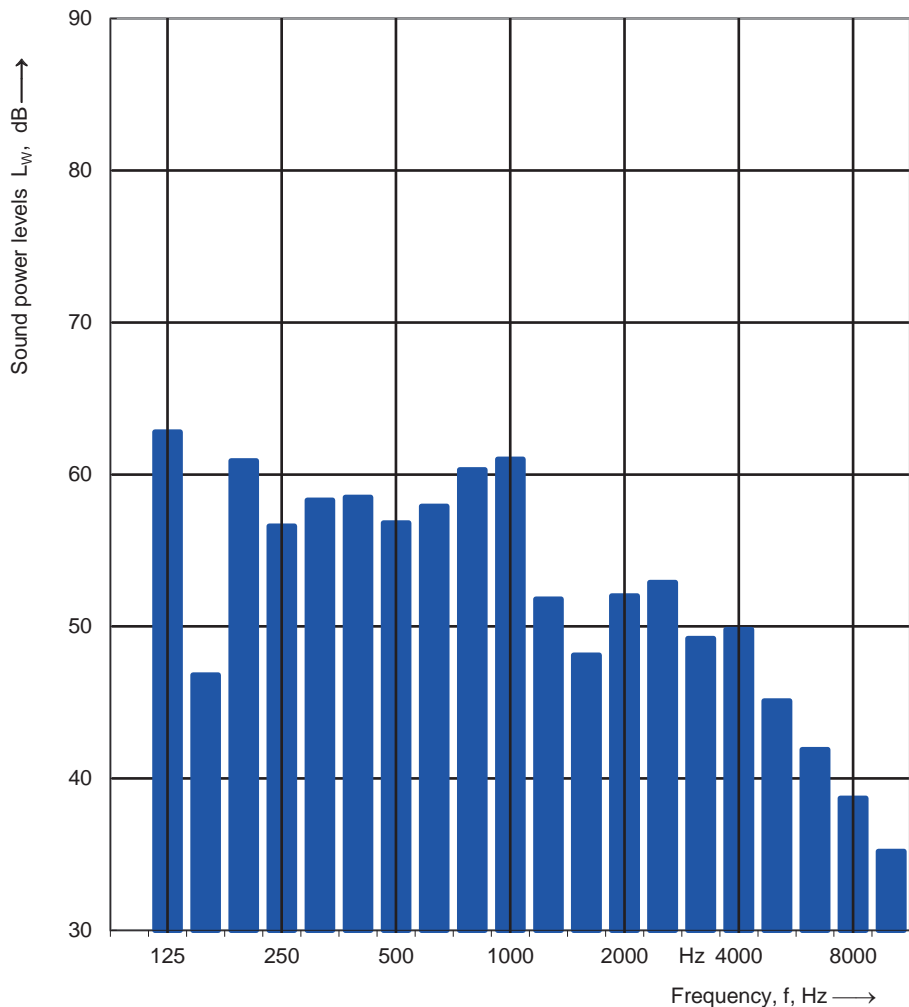

Sound power level L_w(A): 66 dB

Name of test institute: Gebwell Ltd.
 No. of test report:

Date: 18.12.2024 Signature: *A-V P*

Sound power levels according to ISO 3741:2010

Precision methods for reverberation test rooms - Comparison method

Client: Gebwell Ltd. Date of test: 19.12.2024
 Object: G-Eco Core 40

Mounting conditions: Reverberation room

Operating conditions: BOW55, compressor speed 30 hz (1800 rpm).

Static pressure: 101,3 kPa
 Air temperature: 23,0 °C
 Relative air humidity: 50,0 %
 Test room volume: 183,6 m³
 Area, S, of test room: 197,7 m²

Frequency f [Hz]	L _w 1/3 octave [dB]
100	
125	48,1
160	49,9
200	51,9
250	46,5
315	47,7
400	52,4
500	50,8
630	47,7
800	43,9
1000	45,0
1250	48,8
1600	46,4
2000	47,0
2500	44,4
3150	43,0
4000	41,4
5000	40,6
6300	38,3
8000	34,5
10000	29,7

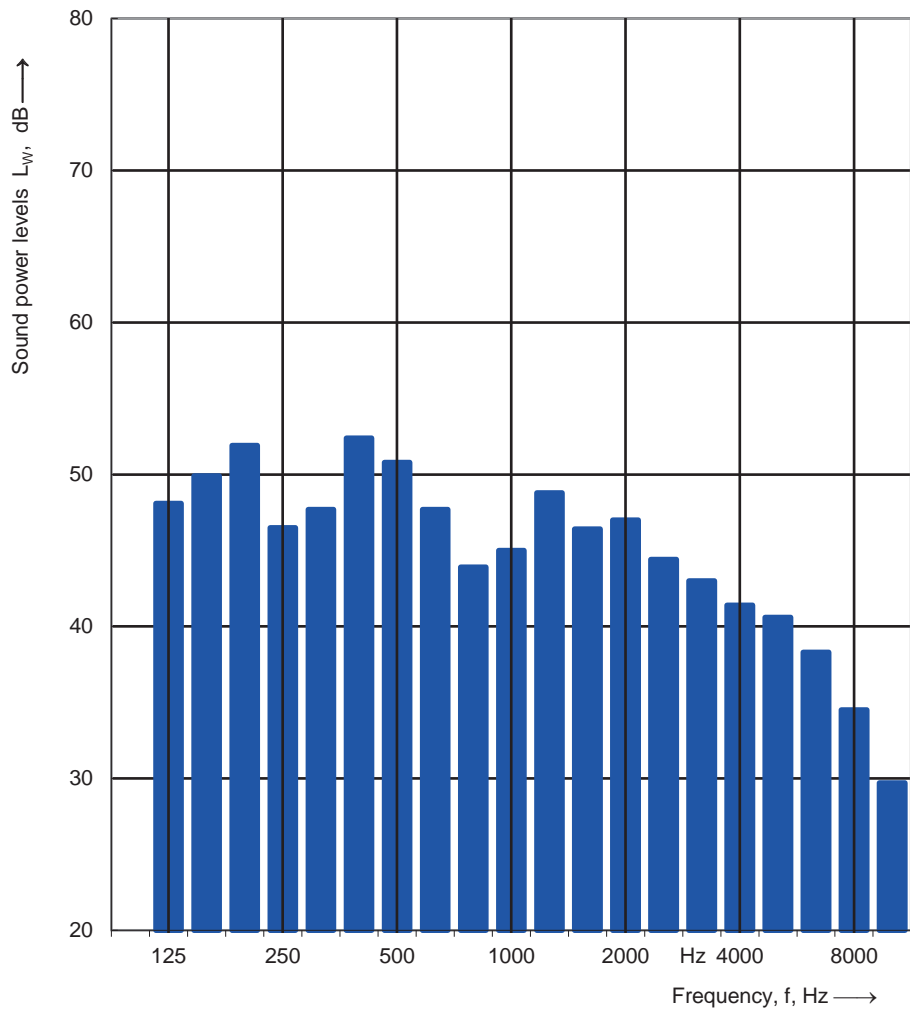

Sound power level L_w(A): 57 dB

Name of test institute: Gebwell Ltd.
 No. of test report:

Date: 19.12.2024 Signature: *A-V P*

Sound power levels according to ISO 3741:2010

Precision methods for reverberation test rooms - Comparison method

Client: Gebwell Ltd. Date of test: 19.12.2024
 Object: G-Eco Core 40

Mounting conditions: Reverberation room

Operating conditions: BOW55, compressor speed 50 hz (3000 rpm).

Static pressure: 101,3 kPa
 Air temperature: 23,0 °C
 Relative air humidity: 50,0 %
 Test room volume: 183,6 m³
 Area, S, of test room: 197,7 m²

Frequency f [Hz]	L _w 1/3 octave [dB]
100	
125	48,9
160	54,1
200	59,6
250	53,4
315	53,5
400	53,2
500	51,3
630	51,9
800	49,3
1000	46,1
1250	48,1
1600	46,1
2000	46,4
2500	44,8
3150	44,0
4000	41,8
5000	40,6
6300	38,4
8000	35,5
10000	29,1

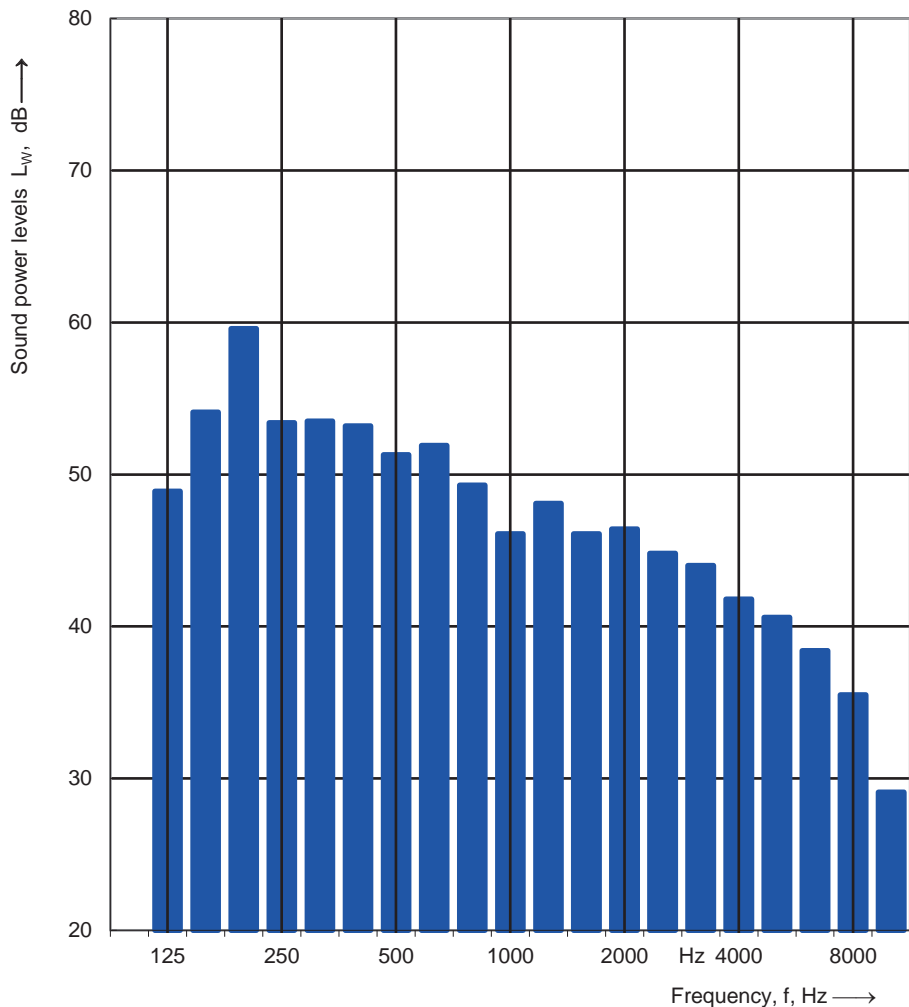

Sound power level L_w(A): 59 dB

Name of test institute: Gebwell Ltd.
 No. of test report:

Date: 19.12.2024 Signature: *A-V P*

Sound power levels according to ISO 3741:2010

Precision methods for reverberation test rooms - Comparison method

Client: Gebwell Ltd. Date of test: 19.12.2024
 Object: G-Eco Core 40

Mounting conditions: Reverberation room

Operating conditions: BOW55, compressor speed 70 hz (4200 rpm).

Static pressure: 101,3 kPa
 Air temperature: 23,0 °C
 Relative air humidity: 50,0 %
 Test room volume: 183,6 m³
 Area, S, of test room: 197,7 m²

Frequency f [Hz]	L _w 1/3 octave [dB]
100	
125	54,3
160	50,2
200	55,9
250	57,6
315	57,5
400	55,9
500	55,4
630	53,6
800	52,5
1000	51,6
1250	48,5
1600	46,6
2000	47,2
2500	48,4
3150	45,1
4000	44,0
5000	41,1
6300	38,5
8000	34,9
10000	29,5

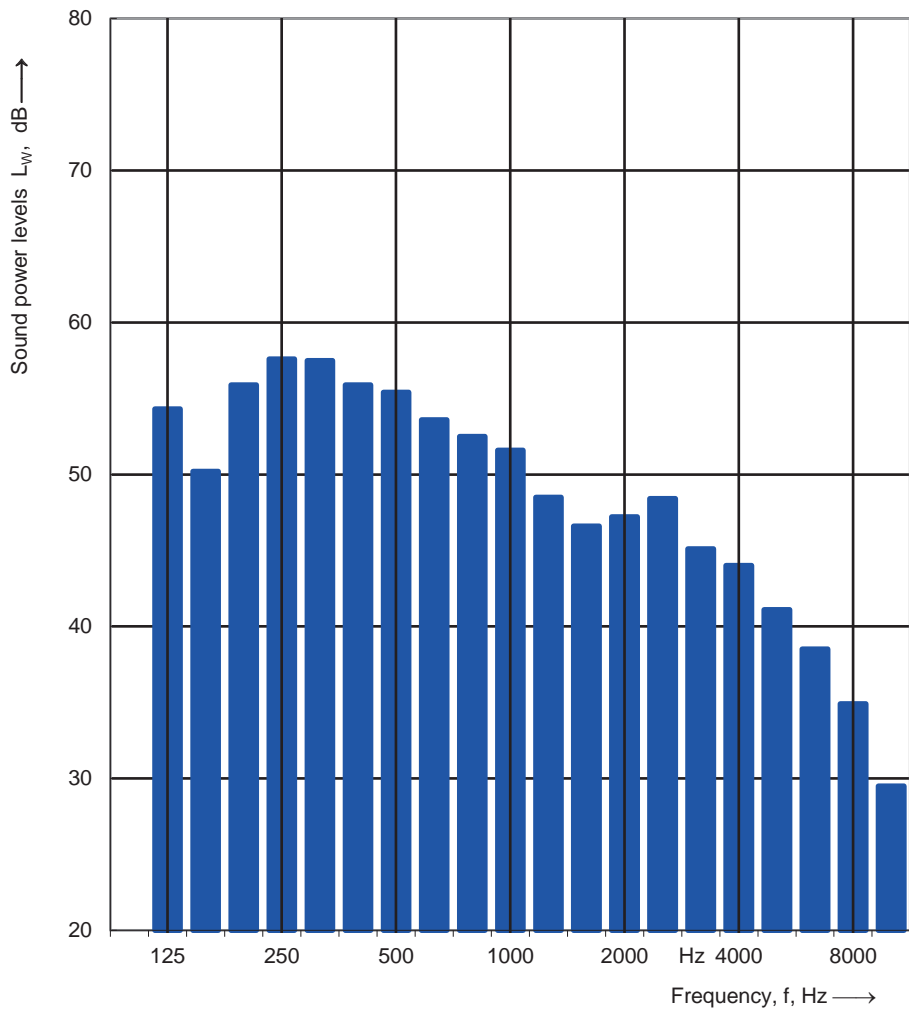

Sound power level L_w(A): 61 dB

Name of test institute: Gebwell Ltd.
 No. of test report:

Date: 19.12.2024 Signature: *A-V P*

Sound power levels according to ISO 3741:2010

Precision methods for reverberation test rooms - Comparison method

Client: Gebwell Ltd. Date of test: 19.12.2024
 Object: G-Eco Core 40

Mounting conditions: Reverberation room

Operating conditions: BOW55, compressor speed 97 hz (5820 rpm).

Static pressure: 101,3 kPa
 Air temperature: 23,0 °C
 Relative air humidity: 50,0 %
 Test room volume: 183,6 m³
 Area, S, of test room: 197,7 m²

Frequency f [Hz]	L _w 1/3 octave [dB]
100	
125	48,8
160	50,2
200	64,0
250	57,0
315	65,2
400	59,2
500	57,6
630	57,4
800	63,8
1000	53,0
1250	53,2
1600	47,5
2000	51,7
2500	54,9
3150	47,2
4000	45,5
5000	42,1
6300	38,9
8000	34,5
10000	30,0

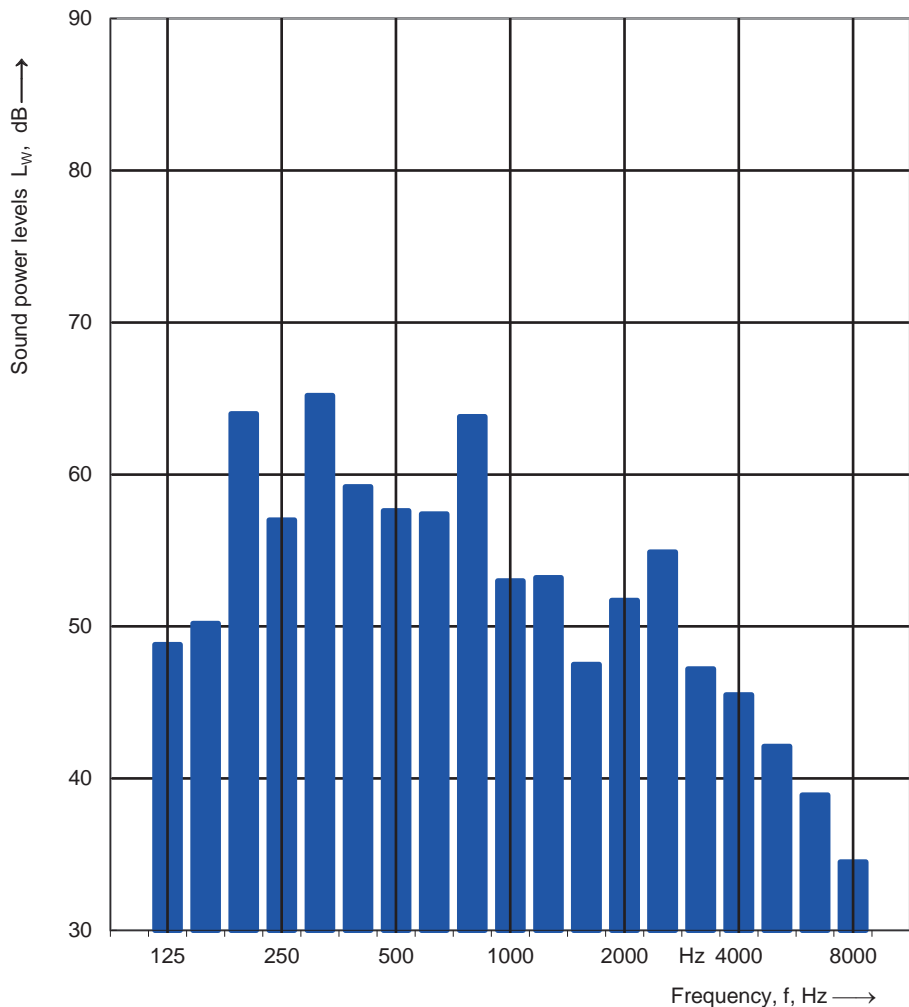

Sound power level L_w(A): 67 dB

Name of test institute: Gebwell Ltd.
 No. of test report:

Date: 19.12.2024 Signature: *A-V P*

G-Eco Pro 120 Leistungsdiagramme Im Folgenden wird die Leistung der G-Eco Pro 120 Wärmepumpe an verschiedenen Betriebspunkten dargestellt. Die Diagramme zeigen Informationen wie den COP-Wert der Wärmepumpe außerhalb der typischen 0/35- oder 0/55-Punkte. In den Leistungs- und COP-Diagrammen repräsentiert die vertikale Achse die Leistungs-/COP-Werte und die horizontale Achse zeigt die Temperatur des Ausgangswassers an. Der maximale Druckverlust wird auf der vertikalen Achse und die entsprechenden Durchflussraten auf der horizontalen Achse angezeigt. Die Diagramme unten zeigen die Durchflussraten des Kollektors und des Ladekreises unter verschiedenen Bedingungen. Die vertikale Achse zeigt die Durchflussraten und die horizontale Achse die Temperaturen des Ausgangswassers.

Heizleistung [kW]

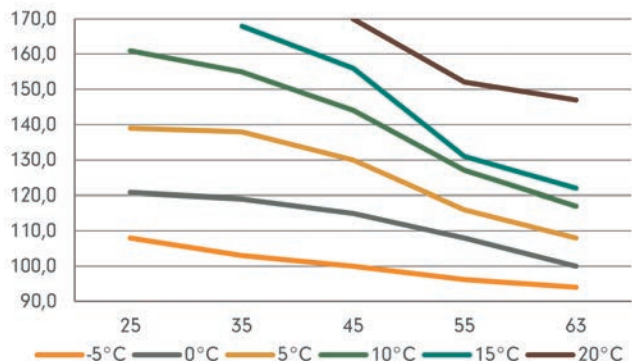

Kühlleistung [kW]

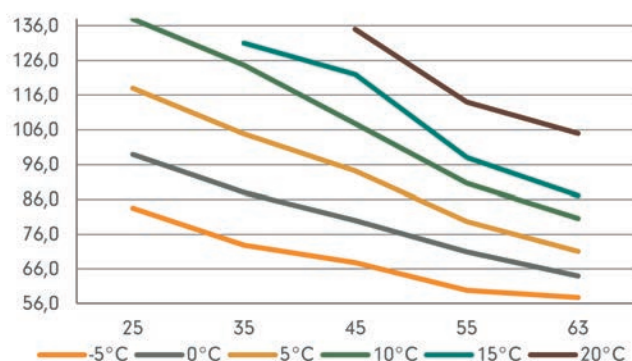

Eingangsleistung [kW]

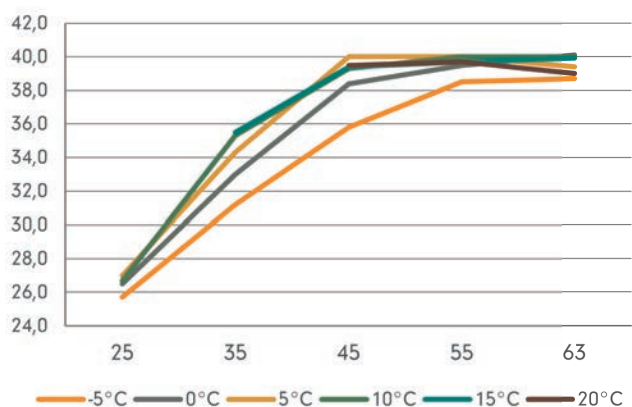

COP, 50 Hz

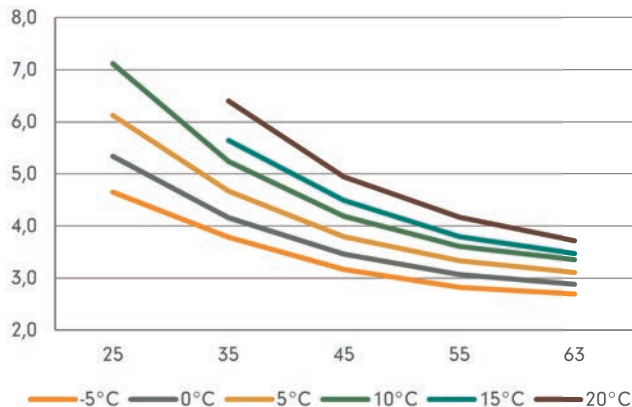

Max. externer Druckverlust, Sole [kPa - l/s]

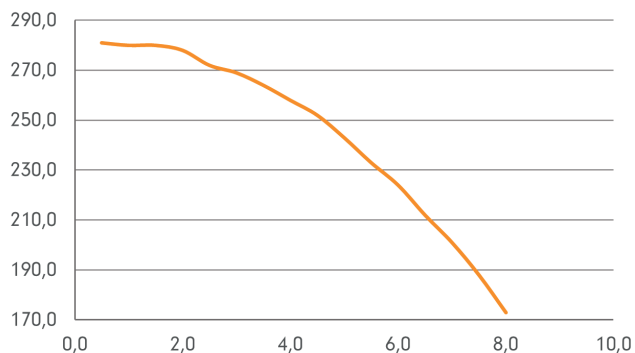

Max. externer Druckverlust, Ladung [kPa - l/s]

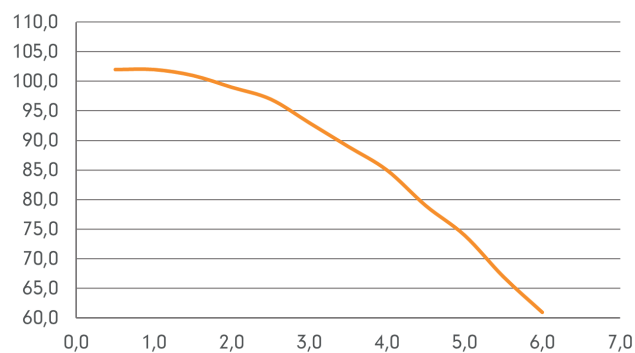

Solefluss dT4 [l/s]

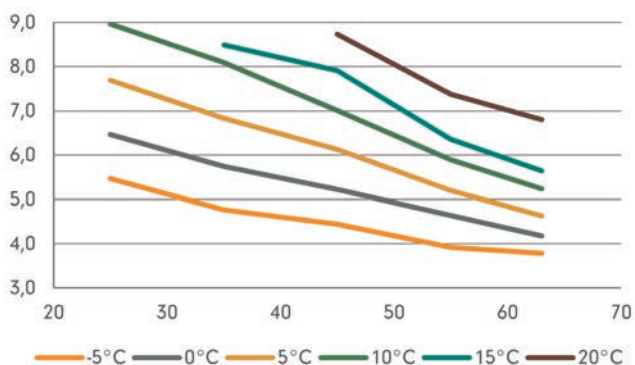

Ladestrom dT8 [l/s]

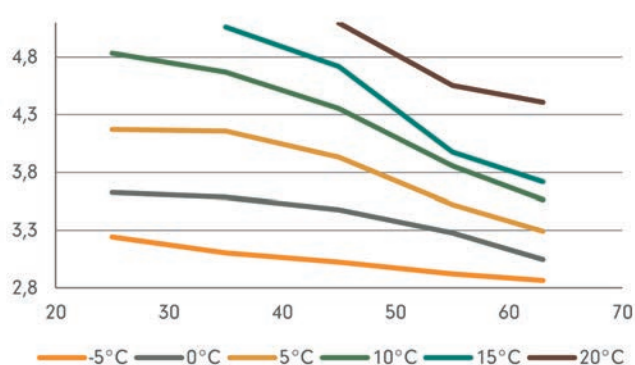

Sound power levels according to ISO 3741:2010

Precision methods for reverberation test rooms - Comparison method

Client: Gebwell Ltd. Date of test: 7.8.2024
 Object: G-Eco Pro 120

Mounting conditions: Reverberation room

Operating conditions: BOW35, compressor speed 30 Hz.

Static pressure: 100,2 kPa
 Air temperature: 23,0 °C
 Relative air humidity: 50,0 %
 Test room volume: 183,7 m³
 Area, S, of test room: 197,8 m²

Frequency f [Hz]	L _w 1/3 octave [dB]
100	66,7
125	63,8
160	69,0
200	64,8
250	62,4
315	57,5
400	65,2
500	59,2
630	54,8
800	60,1
1000	50,7
1250	47,2
1600	50,6
2000	46,9
2500	45,1
3150	43,9
4000	48,8
5000	42,0
6300	39,5
8000	35,3
10000	32,1

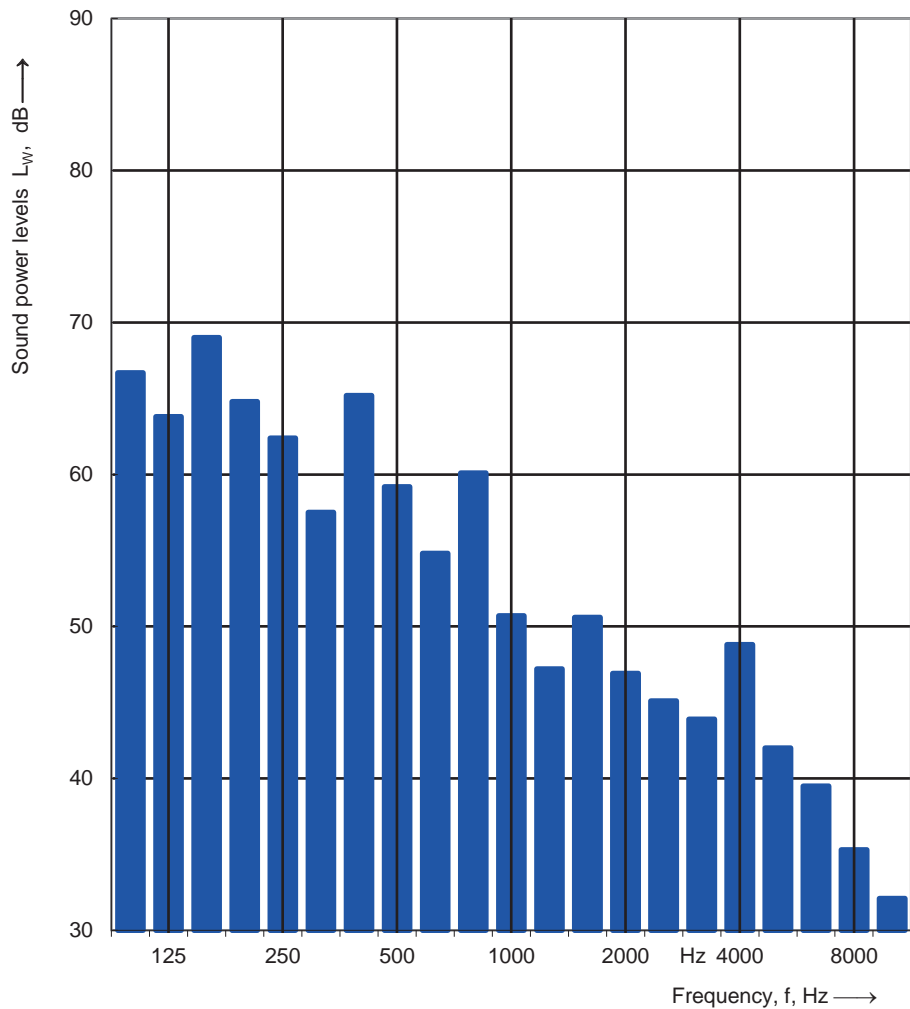

Sound power level L_w(A): 66 dB

Name of test institute: Gebwell Ltd.
 No. of test report:

Date: 7.8.2024 Signature: *A-V P*

Sound power levels according to ISO 3741:2010

Precision methods for reverberation test rooms - Comparison method

Client: Gebwell Ltd. Date of test: 7.8.2024
 Object: G-Eco Pro 120

Mounting conditions: Reverberation room

Operating conditions: BOW35, compressor speed 50 Hz.

Static pressure: 100,2 kPa
 Air temperature: 23,0 °C
 Relative air humidity: 50,0 %
 Test room volume: 183,7 m³
 Area, S, of test room: 197,8 m²

Frequency f [Hz]	L _w 1/3 octave [dB]
100	66,1
125	62,5
160	65,8
200	59,9
250	64,0
315	61,0
400	62,5
500	59,9
630	58,1
800	57,5
1000	50,9
1250	46,6
1600	49,0
2000	50,0
2500	44,9
3150	42,9
4000	45,8
5000	40,9
6300	38,1
8000	34,0
10000	32,1

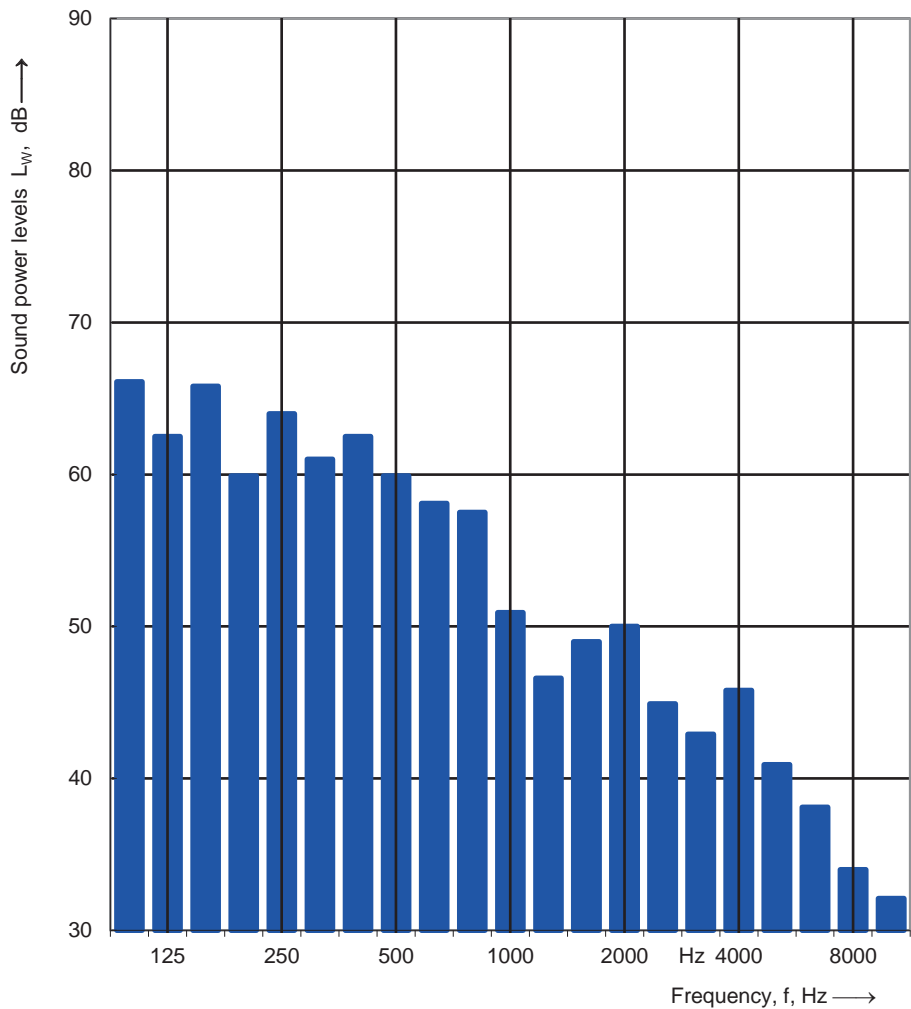

Sound power level L_w(A): 65 dB

Name of test institute: Gebwell Ltd.
 No. of test report:

Date: 7.8.2024 Signature: *A-V P*

Sound power levels according to ISO 3741:2010

Precision methods for reverberation test rooms - Comparison method

Client: Gebwell Ltd. Date of test: 6.8.2024
 Object: G-Eco Pro 120

Mounting conditions: Reverberation room

Operating conditions: BOW35, compressor speed 70 Hz.

Static pressure: 100,2 kPa
 Air temperature: 23,0 °C
 Relative air humidity: 50,0 %
 Test room volume: 183,7 m³
 Area, S, of test room: 197,8 m²

Frequency f [Hz]	L _w 1/3 octave [dB]
100	57,1
125	68,1
160	59,5
200	67,1
250	65,3
315	60,5
400	67,1
500	61,2
630	60,8
800	62,6
1000	53,4
1250	50,2
1600	52,6
2000	53,9
2500	49,9
3150	46,1
4000	46,0
5000	43,0
6300	42,5
8000	36,8
10000	36,2

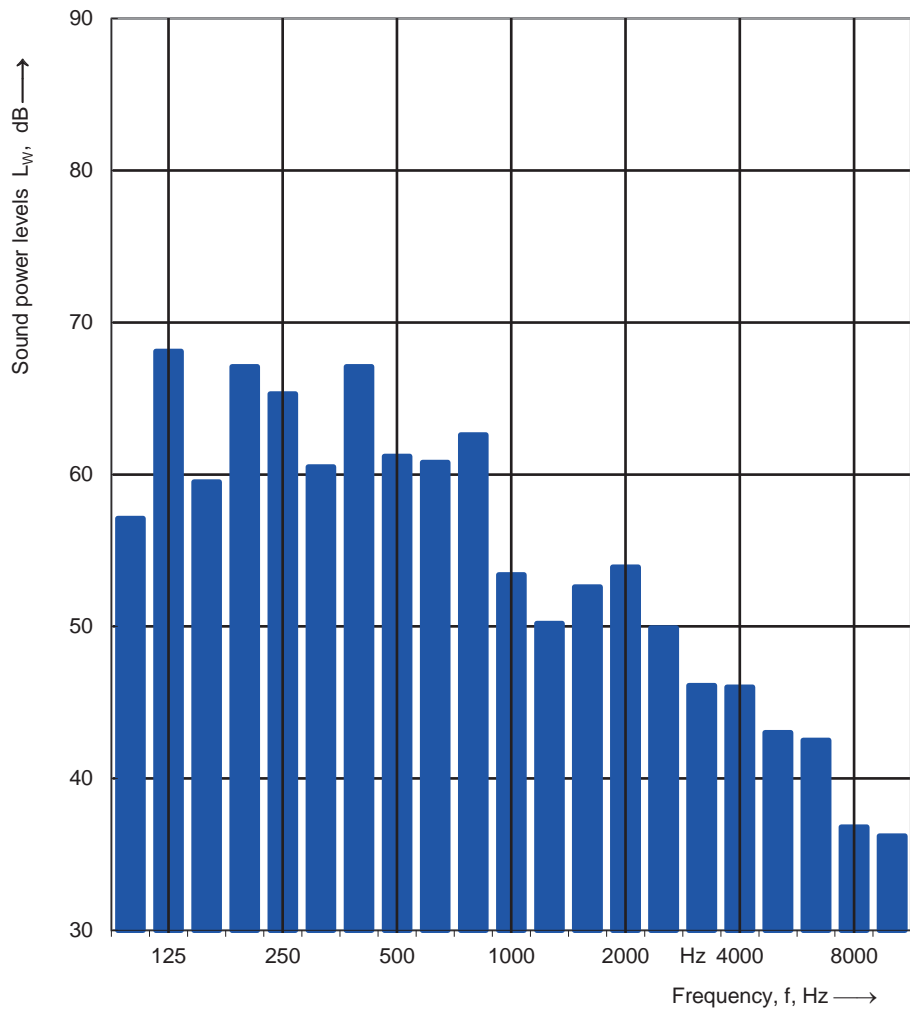

Sound power level L_w(A): 69 dB

Name of test institute: Gebwell Ltd.
 No. of test report:

Date: 6.8.2024 Signature: *A-V P*

Sound power levels according to ISO 3741:2010

Precision methods for reverberation test rooms - Comparison method

Client: Gebwell Ltd. Date of test: 7.8.2024
 Object: G-Eco Pro 120

Mounting conditions: Reverberation room

Operating conditions: BOW55, compressor speed 30 Hz.

Static pressure: 100,2 kPa
 Air temperature: 23,0 °C
 Relative air humidity: 50,0 %
 Test room volume: 183,7 m³
 Area, S, of test room: 197,8 m²

Frequency f [Hz]	L _w 1/3 octave [dB]
100	72,4
125	61,5
160	63,3
200	61,9
250	69,3
315	58,9
400	64,1
500	62,6
630	60,3
800	60,1
1000	50,6
1250	47,8
1600	53,3
2000	46,2
2500	47,9
3150	44,6
4000	49,6
5000	42,5
6300	38,9
8000	35,0
10000	32,7

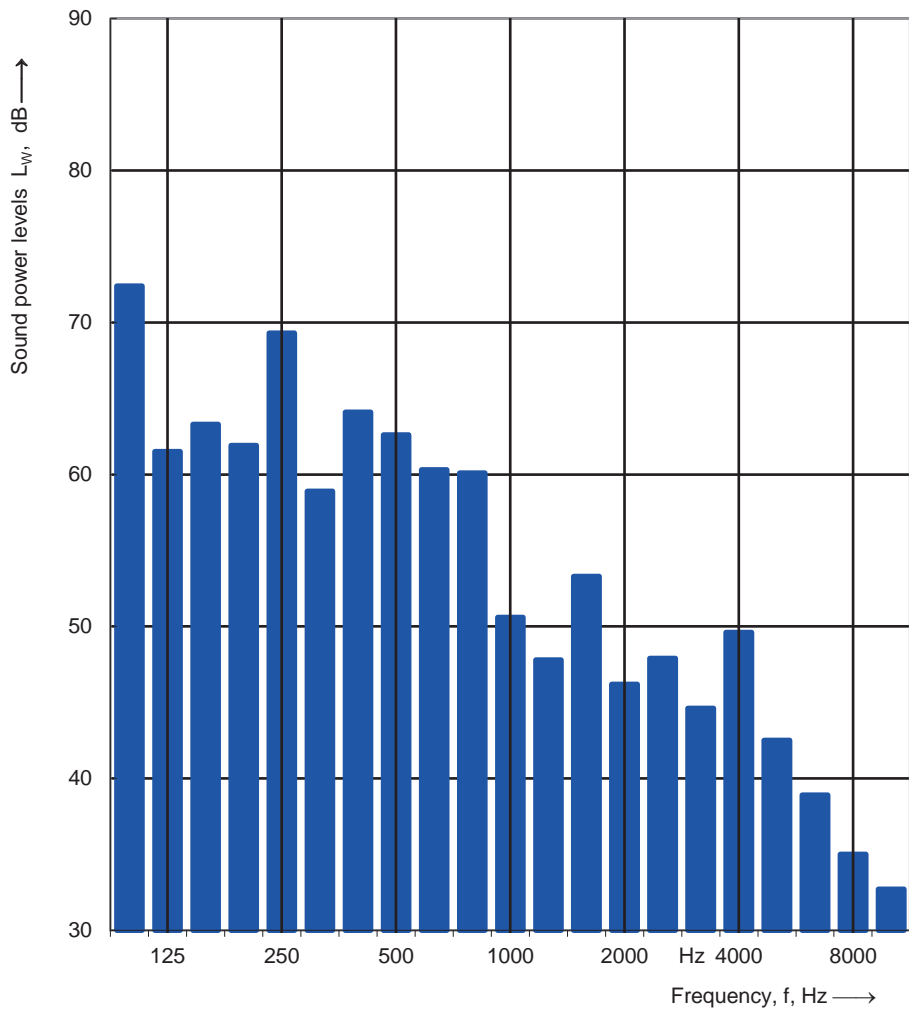

Sound power level L_w(A): 68 dB

Name of test institute: Gebwell Ltd.
 No. of test report:

Date: 7.8.2024 Signature: *A-V P*

Sound power levels according to ISO 3741:2010

Precision methods for reverberation test rooms - Comparison method

Client: Gebwell Ltd. Date of test: 7.8.2024
 Object: G-Eco Pro 120

Mounting conditions: Reverberation room

Operating conditions: BOW55, compressor speed 50 Hz.

Static pressure: 100,2 kPa
 Air temperature: 23,0 °C
 Relative air humidity: 50,0 %
 Test room volume: 183,7 m³
 Area, S, of test room: 197,8 m²

Frequency f [Hz]	L _w 1/3 octave [dB]
100	63,0
125	70,1
160	74,2
200	64,4
250	63,0
315	60,5
400	64,2
500	62,8
630	64,3
800	60,4
1000	54,1
1250	48,9
1600	53,5
2000	47,6
2500	48,2
3150	44,5
4000	46,6
5000	42,3
6300	40,6
8000	36,7
10000	33,9

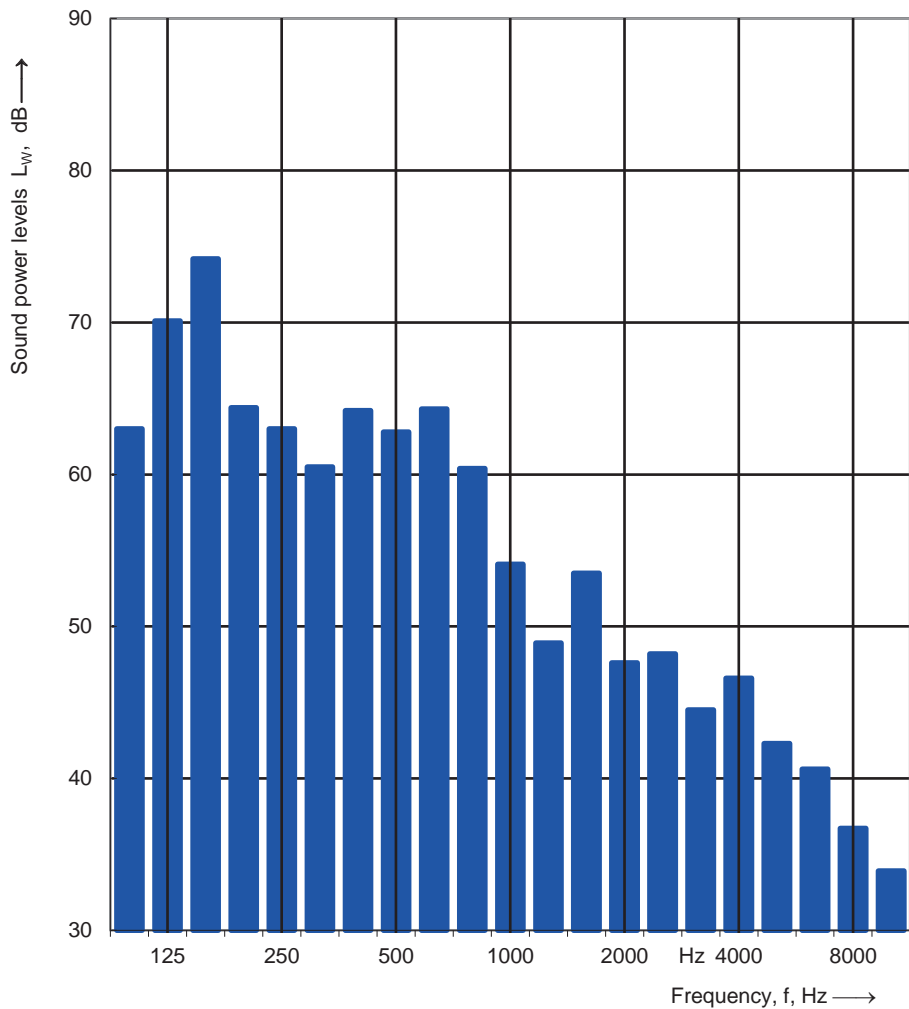

Sound power level L_w(A): 69 dB

Name of test institute: Gebwell Ltd.
 No. of test report:

Date: 7.8.2024 Signature: *A-V P*

Sound power levels according to ISO 3741:2010

Precision methods for reverberation test rooms - Comparison method

Client: Gebwell Ltd. Date of test: 7.8.2024
 Object: G-Eco Pro 120

Mounting conditions: Reverberation room

Operating conditions: BOW55, compressor speed 67 Hz.

Static pressure: 100,2 kPa
 Air temperature: 23,0 °C
 Relative air humidity: 50,0 %
 Test room volume: 183,7 m³
 Area, S, of test room: 197,8 m²

Frequency f [Hz]	L _w 1/3 octave [dB]
100	58,6
125	70,1
160	61,4
200	73,5
250	66,3
315	60,4
400	64,8
500	63,1
630	64,3
800	65,7
1000	56,1
1250	49,7
1600	53,3
2000	50,2
2500	48,7
3150	45,0
4000	45,4
5000	42,7
6300	40,7
8000	36,5
10000	35,1

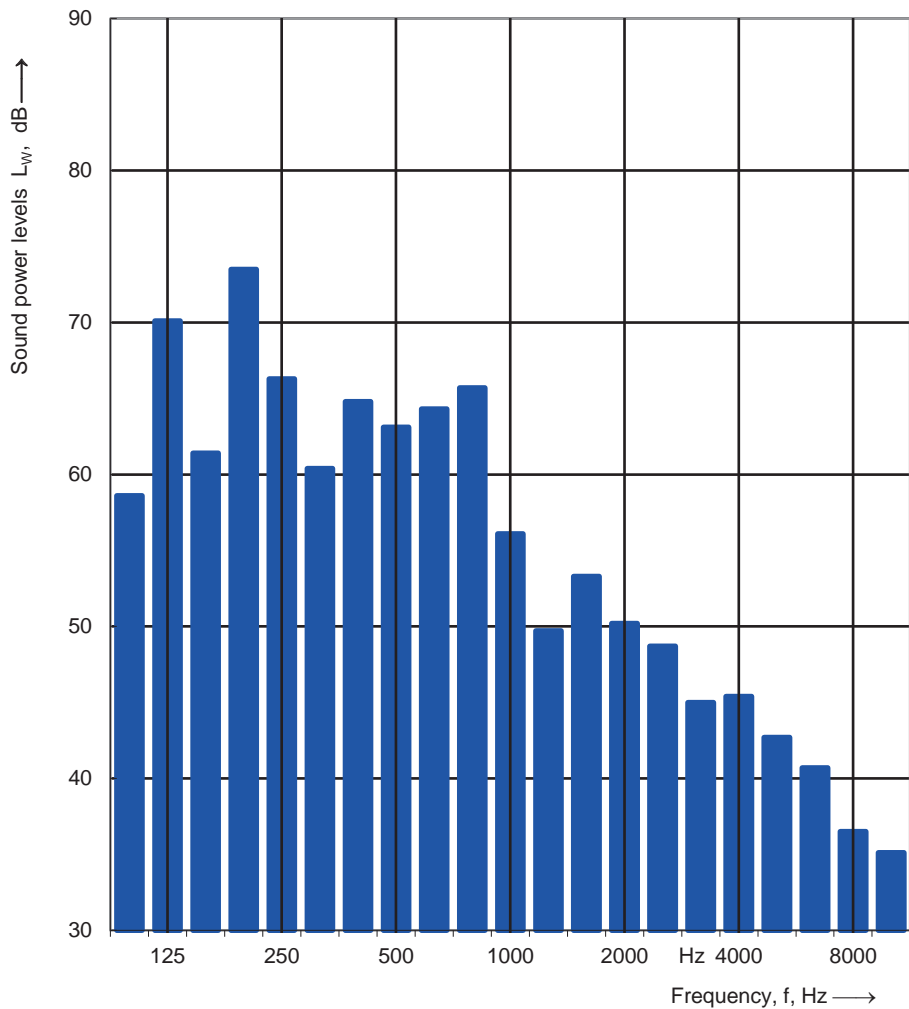

Sound power level L_w(A): 70 dB

Name of test institute: Gebwell Ltd.
 No. of test report:

Date: 7.8.2024

Signature: *A-V P*

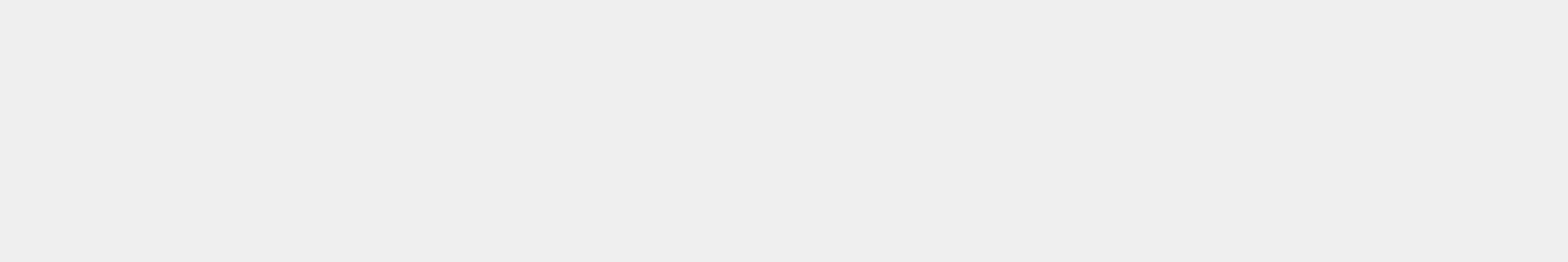

Handwriting practice lines consisting of 21 horizontal lines.

Eine sauberere Zukunft und mehr Alltagskomfort sind von Interesse.

Kontaktieren Sie uns und wir finden gemeinsam eine Lösung für Ihr
Projekt aus unserem umfangreichen Sortiment.

GEBWELL
PURE HEAT

Patruunapolku 5, FI-79100 Leppävirta, FINLAND
+358 20 1230 800 | info@gebwell.fi

gebwell.com



Gebwell Ltd. behält sich Änderungen vor.



Gebwell Ltd. und seine Partner haben die wichtigste
Auszeichnung in der europäischen Wärmepumpenindus-
trie gewonnen: den Next Generation Heat Pump Award!

